

Poulan PRO[®]

ENGLISH



Please do not return unit to retailer.
Por favor, no devuelva el aparato al lugar de compra.
Veuillez ne pas retourner l'outil au détaillant.

1-855-378-6903

Register your product online at:

Registre su producto en línea en:

Enregistrez votre produit en ligne à l'adresse :
www.poulanpro.com

Instruction Manual Manual de Instrucciones Manuel d'Instructions 40V 8-Inch Pole Saw

ESPAÑOL



PPB40PS



WARNING:

Read and follow all Safety Rules and Operating Instructions before using this product. Failure to do so can result in serious injury.

ADVERTENCIA:

Lea el manual de instrucciones y siga todas las advertencias e instrucciones de seguridad. El no hacerlo puede resultar en lesiones graves.

AVERTISSEMENT:

Lire le manuel d'instructions et bien respecter tous les avertissements et toutes les instructions de sécurité. Tout défaut de le faire pourrait entraîner des blessures graves.

POULAN PRO
9335 Harris Corners Parkway
Charlotte, NC 28269

POULAN PRO
850 Matheson Blvd. West
Mississauga, Ontario L5V 0B4













FRANÇAIS

CONTENTS

CONTENTS.....	2
IDENTIFICATION OF SAFETY SYMBOLS.....	3
PRODUCT SPECIFICATIONS.....	4
SAFETY RULES	5
ASSEMBLY	8
OPERATION.....	10
MAINTENANCE.....	13
ENVIRONMENTALLY SAFE BATTERY DISPOSAL.....	19
TROUBLESHOOTING.....	19
EXPLODED VIEW.....	20
PARTS LIST.....	21
LIMITED WARRANTY.....	22

IDENTIFICATION OF SAFETY SYMBOLS



Some of the following symbols may be used on this product. Please study them and learn their meaning. Proper interpretation of these symbols will allow you to operate the product better and safer.

Symbol	Name	Designation/Explanation
V	Volts	Voltage
A	Amperes	Current
Hz	Hertz	Frequency (cycles per second)
W	Watts	Power
hrs	Hours	Time
no	No Load Speed	Rational speed, at no load
	Class II Construction	Double-insulated construction
/min	Per Minute	Revolutions, strokes, surface speed, orbits, etc., per minute.
	Lithium-Ion Battery Recycling	Designates that this tool is in compliance with Lithium-Ion battery recycling program requirements.
	Safety Alert Symbol	Precautions that involve your safety.
	Read Operator's Manual	To reduce the risk of injury, user must read and understand operator's manual before using this product.
	Eye and Head Protection	Wear eye and head protection when operating this equipment.
	Gloves	Wear non-slip, heavy-duty protective gloves when handling the pole saw and the blade.
	Safety Footwear	Wear non-slip safety footwear when using this equipment.
	Kickback	DANGER! Beware of kickback.
	Bar Nose Contact	Avoid bar nose contact.
	Wear Ear Protection	Wear ear protection when operating this equipment.
	Wear Eye Protection	Wear eye protection when operating this equipment.
	Wet Conditions Alert	Do not expose to rain or use in damp locations.
	Kickback Warning	WARNING: Keep your body out of the path of potential kickback.

IDENTIFICATION OF SAFETY SYMBOLS

	Electrocution Hazard	<p>DANGER: To prevent electrocution, do not use near electrical wires or power lines. Keep pruner at least 30 feet (10 meters) away from all power lines and other electrical sources.</p>
	Hazard Zone	<p>WARNING: Keep children, bystanders, and animals a minimum of 50 feet (15 meters) away from the work area. Do not allow other people or animals to be near when starting or operating the pruner.</p>

The following signal words and meanings are intended to explain the levels of risk associated with this product.

Symbol	Name	Designation/Explanation
	DANGER	Indicates an imminently hazardous situation, which, if not avoided, could result in death or serious injury.
	WARNING	Indicates a potentially hazardous situation, which, if not avoided, could result in death or serious injury.
	CAUTION	Indicates a potentially hazardous situation, which, if not avoided, may result in minor or moderate injury.
	CAUTION	(Without Safety Alert Symbol) Indicates a situation that may result in property damage.

PRODUCT SPECIFICATIONS

TYPE	Cordless, Battery-Powered
BATTERY	40V 2Ah Lithium-Ion
CHARGING TIME	60 Minutes
MOTOR	Brushed
SPEED	4200 RPM
BAR LENGTH	8" (203 mm)
CHAIN PITCH	3/8 in. LP (9.5 mm)
CHAIN TYPE	91PJ033
GUIDE BAR TYPE	080NDEA318
CHAIN OIL TANK CAPACITY	70 ml
UNIT WEIGHT (WITHOUT BATTERY)	7.96 lbs. (3.6 kg)
UNIT WEIGHT (WITH BATTERY)	9.26 lbs. (4.4 kg)

SAFETY RULES

⚠️WARNING: READ ALL SAFETY WARNINGS AND ALL INSTRUCTIONS. Failure to follow all instructions listed below may result in electric shock, fire and/or serious personal injury.

⚠️WARNING: When using this device, safety precautions must be followed. For your own safety and that of bystanders, please read these instructions before operating the device. Do not use the device without reading the instruction manual. Save all warnings and instructions for future reference.

WORK AREA SAFETY

- **Keep work area clean and well lit.** Cluttered or dark areas invite accidents.
- **Do not operate polesaw in explosive atmospheres, such as in the presence of flammable liquids, gases, or dust.** Polesaws create sparks which may ignite the dust or fumes.
- **Keep all children, bystanders, visitors, and animals out of the work area while starting or cutting with the polesaw.** Distractions can cause you to lose control.

ELECTRICAL SAFETY

- **Avoid body contact with earthed or grounded surfaces such as pipes, radiators, ranges and refrigerators.** There is an increased risk of electric shock if your body is earthed or grounded.
- **Do not expose the polesaw to rain or wet locations.** Water entering a polesaw will increase the risk of electric shock.
- **Do not operate near electrical power lines. The unit has not been designed to provide protection from electric shock in the event of contact with overhead electric lines.** Consult local regulations for safe distances from overhead electric power lines and ensure that the operating position is safe and secure before operating the saw chain pole pruner.”

PERSONAL SAFETY

- **Stay alert, watch what you are doing and use common sense when operating a polesaw. Do not use a polesaw while you are tired or under the influence of drugs, alcohol or medication.** A moment of inattention while operating polesaws may result in serious personal injury.
- **Use safety equipment. Always wear eye protection.** Safety equipment such as dust mask, non-skid safety shoes, hard hat, or hearing protection used for appropriate conditions will reduce personal injuries.

- **Avoid accidental starting.** Carrying polesaws with your finger on the switch or plugging in polesaws that have the switch on invites accidents.
- **Remove any adjusting key or wrench before turning the polesaw on.** A wrench or a key left attached to a rotating part of the polesaw may result in personal injury.
- **Do not overreach. Keep proper footing and balance at all times.** This enables better control of the polesaw in unexpected situations.
- **Dress properly. Do not wear loose clothing or jewelry. Keep your hair, clothing and gloves away from moving parts.** Loose clothes, jewelry or long hair can be caught in moving parts.
- **If devices are provided for the connection of dust extraction and collection facilities, ensure these are connected and properly used.** Use of these devices can reduce dust-related hazards.

POLESAW USE AND CARE

- **Do not force the polesaw. Use the correct polesaw for your application.** The correct polesaw will do the job better and safer at the rate for which it was designed.
- **Do not use the polesaw if the switch does not turn it on and off.** Any polesaw that cannot be controlled with the switch is dangerous and must be repaired.
- **Disconnect the tool from the battery before making any adjustments changing accessories, or storing polesaws.** Such preventive safety measures reduce the risk of starting the polesaw accidentally.
- **Store idle polesaws out of the reach of children and do not allow persons unfamiliar with the polesaw or these instructions to operate the polesaw.** Polesaws are dangerous in the hands of untrained users.
- **Maintain polesaws. Check for misalignment or binding of moving parts, breakage of parts and any other condition that may affect the polesaw's operation.** If damaged, have the polesaw repaired before use. Many accidents are caused by poorly maintained polesaws.
- **Keep cutting tools sharp and clean.** Properly maintained cutting tools with sharp cutting edges are less likely to bind and are easier to control.
- **Use the polesaw, accessories and tool bits etc. in accordance with these instructions, taking into account the working conditions and the work to be performed.** Use of the polesaw for operations different from those intended could result in a hazardous situation.

SAFETY RULES

SERVICE

- **Servicing requires extreme care and knowledge and should be performed only by a qualified service technician.** For service we suggest you return the product to your nearest AUTHORIZED SERVICE CENTER for repair. When servicing, use only identical replacement parts.
- **Tool service must be performed only by qualified repair personnel.** Service or maintenance performed by unqualified personnel may result in a risk of injury. Please call 1-855-378-6903

SPECIFIC SAFETY WARNINGS

- **Keep all parts of the body away from the saw chain. Make sure the switch is off when clearing jammed material.** Saw chain continues to move after the switch is turned off. A moment of inattention while operating the extended-reach pruner may result in serious personal injury.
- **Carry the extended-reach pruner by the handle with the saw chain stopped.** When transporting or storing the extended-reach pruner, always fit the saw chain device cover. Proper handling of the extended-reach pruner will reduce possible personal injury from the saw chain.
- **Hold the extended-reach pruner by insulated gripping surfaces only, because the saw chain may contact hidden wiring or its own cord.** A saw chain contacting a "live" wire may make exposed metal parts of the extended-reach pruner "live" and could give the operator an electric shock.
- **Keep cable away from cutting area.** During operation the cable may be hidden in shrubs and can be accidentally cut by the saw chain.
- **Do not use the extended-reach pruner in bad weather conditions, especially when there is a risk of lightning.** This decreases the risk of being struck by lightning.
- **Always use two hands when operating the polesaw.** Hold the extended-reach pruner.
- **Always use head protection when operating the extended-reach pruner overhead.** Falling debris can result in serious personal injury.
- **Contact of the guide-bar tip with any object should be avoided.**

- **Tip contact may cause the guide bar to move suddenly upward and backward, which may cause serious injury.**
- **Wear safety glasses and hearing protection. Further protective equipment for head, hands, legs and feet is recommended.** Adequate protective clothing will reduce personal injury by flying debris or accidental contact with the saw chain.
- **Do not operate a polesaw in a tree.** Operation of a polesaw while up in a tree may result in personal injury.
- **Always keep proper footing and operate the polesaw only when standing on fixed, secure and level surface.** Slippery or unstable surfaces such as ladders may cause a loss of balance or control of the polesaw.
- **When cutting a limb that is under tension be alert for spring back.** When the tension in the wood fibers are released the spring loaded limb may strike the operator and/or throw the polesaw out of control.
- **Use extreme caution when cutting brush and saplings.** The slender material may catch the saw chain and be whipped toward you or pull you off balance.
- **Carry the polesaw with one hand on the rear handle and one on the shaft, with the polesaw switched off and away from your body.** Proper handling of the polesaw will reduce the likelihood of accidental contact with the moving saw chain.
- **Follow instructions for lubricating, chain tensioning and changing accessories.** Improperly tensioned or lubricated chain may either break or increase the chance for kickback.
- **Keep handles dry, clean, and free from oil and grease.** Greasy, oily handles can cause the user to lose control of the polesaw.
- **Cut wood only. Do not use polesaw for purposes not intended. For example: do not use polesaw for cutting plastic, masonry or non-wood building materials.** Use of the polesaw for operations different than intended could result in a hazardous situation.

 **WARNING:** Disconnect the battery before cleaning and changing accessories.

 **DANGER:** Keep hands away from cutting area. Keep both hands on handles when power is on.

 **CAUTION:** Chain coasts after being turned off.

SAFETY RULES

CHILD SAFETY

Tragic accidents can occur if the operator is not aware of the presence of children.

- Keep children out of the working area and under the watchful care of a responsible adult.
- Do not allow children under the age of 14 to operate this polesaw. Children who are 14 years of age and older must read and understand the operating instructions and safety rules in this manual and must be trained and supervised by a parent.
- Stay alert, and turn the polesaw off if a child or any other person enters the working area.
- Use extreme care when approaching blind corners, doorways, shrubs, trees, or other objects that may obscure your view of a child who may run into the path of the polesaw.

⚠️ WARNING (PROPOSITION 65)

Some dust created by power sanding, sawing, grinding, drilling, and other construction activities contains chemicals known to cause cancer, birth defects or other reproductive harm. Some examples of these chemicals are:

- Lead from lead-based paints
- Crystalline silica from bricks and cement and other masonry products, and
- Arsenic and chromium from chemically treated lumber.

Your risk of exposure to these chemicals varies depending on how often you do this type of work. To reduce your exposure to these chemicals, work in a well-ventilated area, and work with approved safety equipment, such as dust masks that are specially designed to filter out microscopic particles.

SAVE THESE INSTRUCTIONS

KICKBACK

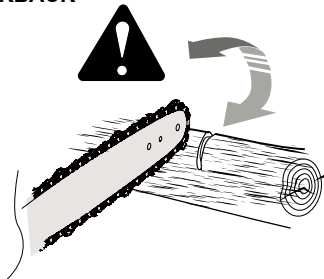

Kickback may occur when the nose or tip of the guide bar touches an object, or when the wood closes in and pinches the saw chain in the cut.

Tip contact in some cases may cause a sudden reverse reaction, kicking the guide bar up and back towards the operator.

Pinching the saw chain along the top of the guide bar may push the guide bar rapidly back towards the operator.

Either of these reactions may cause you to lose control of the saw which could result in serious personal injury. Do not rely exclusively upon the safety devices built into your saw. As a polesaw user, you should take several steps to keep your cutting jobs free from accident or injury.

CAUSES AND OPERATOR PREVENTION OF KICKBACK

- **Maintain a firm grip, with thumbs and fingers encircling the polesaw handles, with both hands on the saw and position your body and arm to allow you to resist kickback forces.** Kickback forces can be controlled by the operator, if proper precautions are taken. Do not let go of the polesaw.
- **Only use replacement bars and chains specified by the manufacturer.** Incorrect replacement bars and chains may cause chain breakage and/or kickback.
- **Follow the manufacturer's sharpening and maintenance instructions for the saw chain.** Decreasing the depth gauge height can lead to increased kickback.
- **Push and Pull** — This reaction force is always opposite to the direction the chain is moving where contact is made with the wood. Thus, the operator must be ready to control the PULL when cutting on the bottom edge of the bar, and the PUSH when cutting along the top edge.

ASSEMBLY

PACKING LIST

- Pole Saw
- Power Head Pole
- Handle Pole
- Extension Pole
- Scabbard
- 2Ah Battery (PPB402AH)
- Battery Charger (PPB40CGR)
- Owner's Manual

If any parts are damaged or missing, please call 1-855-378-6903.

⚠WARNING:

If any parts are damaged or missing, do not operate this product until the parts are replaced. Failure to heed this warning could result in serious personal injury.

Do not attempt to modify this product or create accessories not recommended for use with this product. Any such alteration or modification is misuse and could result in a hazardous condition leading to possible serious personal injury.

Do not install the battery until assembly is complete. Failure to comply could result in accidental starting and possible serious personal injury.

BATTERY REMOVAL

1. Press the battery release button on the battery. This will cause the battery to slightly raise out of the tool.
2. Grasp the polesaw firmly and pull the battery out of the handle.

BATTERY INSTALLATION

1. Align the battery with the battery opening.
2. Insert the battery into the battery opening until the battery release button locks into place.
3. Push down on the battery until it locks into place. You should hear a "click" once it is installed.

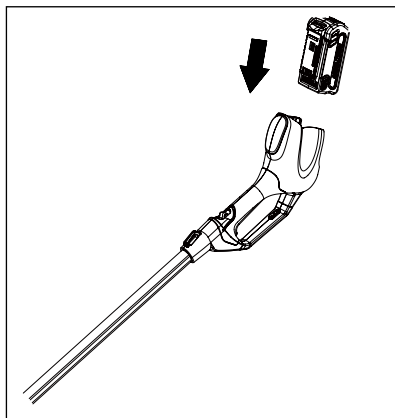

⚠WARNING: Follow these instructions in order to avoid injury and to reduce the risk of electric shock or fire:

- Replace the battery or the charger immediately if the battery case or charger cord is damaged.
- Verify that the switch is in the OFF position before inserting or removing the battery pack.
- Verify that the battery is removed and the switch is in the OFF position before inspecting, adjusting, or performing maintenance on any part of the pole saw.
- Read, understand, and follow the instructions contained in the charger manual.

IMPORTANT: The battery may not be charged when it is purchased. Before using the pole saw for the first time, place the battery in the battery charger and charge. Make sure to read all safety precautions and follow the instructions in the battery and charger manuals.

ASSEMBLY

IMPORTANT: This lithium-ion battery is equipped with an internal circuit breaker which will automatically shut off the power to the tool and then reset itself once cooled. Follow these steps if an overload occurs while under heavy use:

1. Release the trigger. Restart tool by pulling the safety lock-out button back and depressing trigger.
2. Under some conditions, the battery may need to be removed for approximately 1 minute. This allows it to be cooled, reinstall for use.

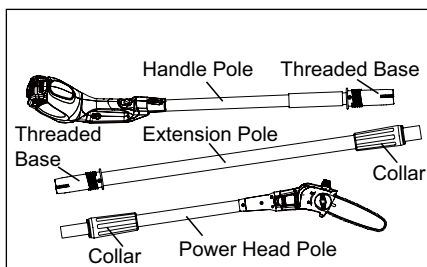

CONNECTING THE POLES

Before using the pole saw, assembly is required. When removed from the box, there are three parts.

- Remove packaging material and discard.
- Insert the extension pole into the handle pole and slide together.
- Lower the collar on the extension pole to the threaded base on the handle pole and rotate clockwise to secure.
- Repeat this process to attach the extension pole to the power head pole.

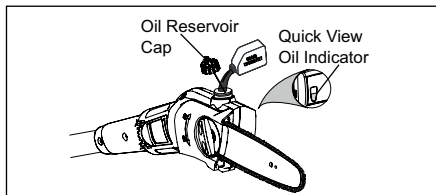

ADDING BAR AND CHAIN LUBRICANT

Use a bar and chain lubricant (not included) with this product. It is designed for chains and chain oilers, and is formulated to perform over a wide temperature range with no dilution required.

- Remove oil cap.
- Carefully pour the bar and chain oil into the tank.
- Wipe off excess oil. Replace oil cap.
- Check and fill the oil tank when quick view oil indicator is below the second to last indicator line.
- Repeat as needed.

NOTE: This pole saw comes from the factory with no bar and chain oil added. Level should also be checked after every 20 minutes of use and refilled as needed. Do not use dirty, used or otherwise contaminated oils. Damage may occur to the bar or chain. It is normal for oil to seep from the saw when not in use. To prevent seepage, empty the oil tank after each use, then run for one minute. When storing the unit for a long period of time (three months or longer), be sure the chain is lightly lubricated; this will prevent rust on the chain and bar sprocket.

IMPORTANT: To preserve natural resources, please recycle or dispose of oil properly. Consult your local waste authority for information regarding available recycling and/disposal options.

OPERATION

KNOW YOUR POLESAW

The safe use of this product requires an understanding of the information in this instruction manual as well as a knowledge of the project you are attempting. Before use of this product, familiarize yourself with all operating features and safety rules.

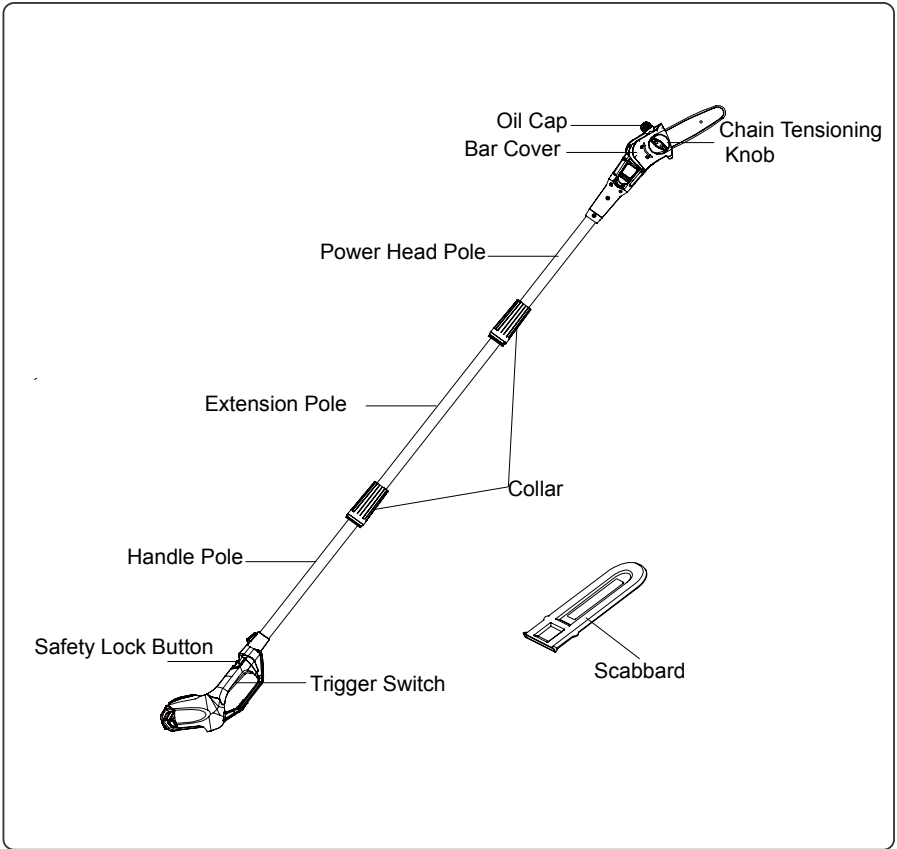

OPERATION

STARTING AND STOPPING

- Pull back the safety lock button. Squeeze the trigger switch to start.
- Release the trigger switch to stop.

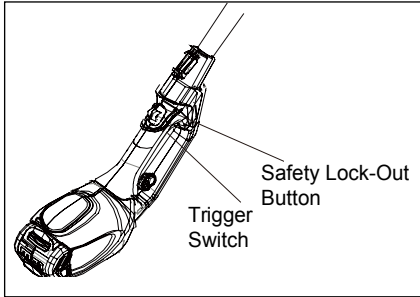

ADJUSTING POLE SAW HEIGHT

1. Rotate the collar counterclockwise to loosen.
2. Remove power head pole from extension pole by pulling up on it.
3. Rotate second collar counterclockwise to loosen.
4. Remove extension pole from handle pole by pulling up on it.
5. Insert the handle pole into the power head pole.
6. Rotate collar clockwise to tighten.

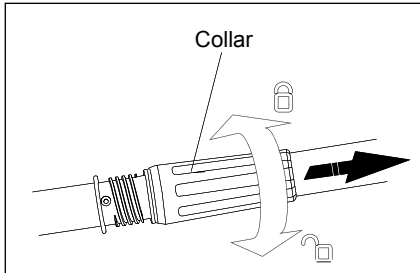

NOTE: The trigger is locked out until the safety lock is pulled back. To unlock the safety lock, pull it back. To start, pull back the safety lock and depress the trigger.

NOTE: Adjust hand placement on the shaft of the pole saw to keep proper balance. Assemble poles only to the length required to reach the limb being cut. Do not extend the handle above waist height.

PREPARATION FOR CUTTING

- Wear non-slip gloves for maximum grip and protection.
- Maintain a proper grip on the unit whenever the motor is running. Use your right hand to firmly grip the rear handle while your left hand has a firm grip on the pole shaft.
- Never stand directly under the limb you are cutting.
- Be certain the collars are fully tightened before operating equipment; check them periodically for tightness during use to avoid serious injury.

BASIC CUTTING PROCEDURE

Follow the steps below to prevent damage to tree or shrub bark. Do not use a back-and-forth sawing motion.

- Make a shallow first cut (1/4 of limb diameter) on the underside of the limb close to the main limb or trunk.
- Make a second cut from the top side of the limb outward from the first cut. Continue the cut through the limb until the limb separates from the tree. Be prepared to balance the weight of the tool when the limb falls.
- Make a final cut close to trunk.
- Release the trigger as soon as the cut is completed. Failure to follow proper cutting procedures will result in the bar and chain binding and becoming pinched or trapped in the limb. If this should happen:
 - Stop the motor and remove the battery from the pole saw.
 - If the limb can be reached from the ground, lift the limb while holding the saw. This should release the "pinch" and free the saw.
 - If the saw is still trapped, call a professional for assistance.

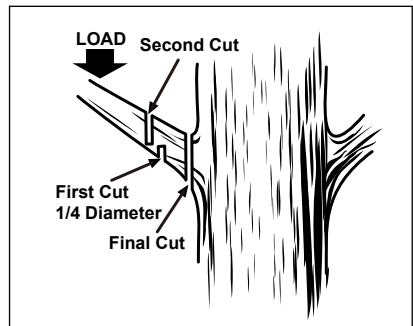

OPERATION

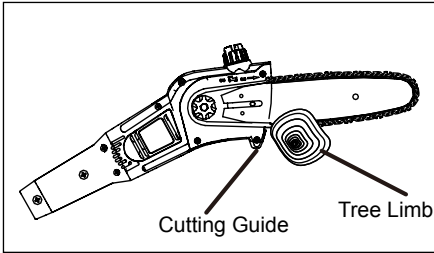

NOTE: For second and final cuts (from top of limb or branch), hold front cutting guide against the limb being cut. This will help steady the limb and make it easier to cut. Allow chain to cut for you; exert only light downward pressure. If you force the cut, damage to the bar, chain, or motor can result.

LIMBING AND PRUNING

This unit is designed for trimming small branches and limbs up to 6 in. (15.2 cm) in diameter. For best results, observe the following precautions:

- Plan the cut carefully. Be aware of the direction in which the branch will fall.
 - Branches may fall in unexpected directions. Do not stand directly under the branch being cut.
 - The most typical cutting application is to position the unit at an angle of 60° or less, depending on the specific situation. As the angle of the pole saw shaft to ground increases the difficulty of making the first cut (from underside of limb) increases.
 - Remove long branches in several stages.
 - Cut lower branches first to allow the top branches more room to fall.
 - Work slowly, keeping both hands on the saw with a firm grip. Maintain secure footing and balance.
- Keep the tree between you and the chain while limbing. Cut from the side of the tree opposite of the branch you are cutting.
 - Do not cut from a ladder; this is extremely dangerous. Leave this operation for professionals.
 - Do not make the flush cut next to the main limb or trunk until you have cut off the limb further out to reduce the weight.
 - Following proper cutting procedures will prevent stripping the bark from the main member.
 - Do not use the pole saw for felling or bucking.
 - To prevent electrocution, do not operate within 50 ft. (15 m) of overhead electrical lines.
 - Keep bystanders at least 50 ft. (15 m) away.

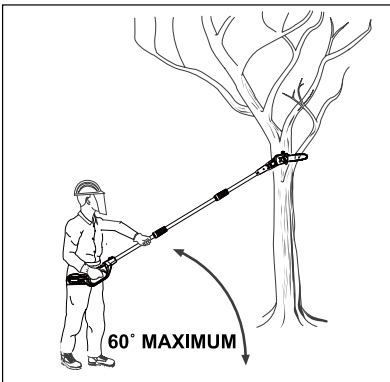
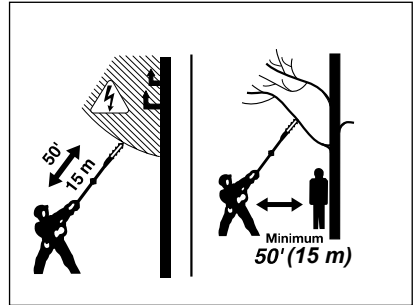

MAINTENANCE

GENERAL MAINTENANCE

- Avoid using solvents when cleaning plastic parts. Most plastics are susceptible to damage from various types of commercial solvents and may be damaged by their use.
- Use clean cloths to remove dirt, dust, oil, and grease, etc.
- Do not at any time let brake fluids, gasoline, petroleum-based products, penetrating oils, etc., come in contact with plastic parts. Chemicals can damage, weaken, or destroy plastic, which may result in serious personal injury.
- All pole saw service, other than the items listed in the instruction manual maintenance instructions, should be performed by authorized service centers.

⚠ WARNING:

When servicing, use only identical replacement parts. Use of any other parts may create a hazard or cause product damage. Always wear safety goggles or safety glasses with side shields during power tool operation or when blowing dust. If operation is dusty, also wear a dust mask.

Before inspecting, cleaning or servicing the unit, stop the motor, wait for all moving parts to stop, and remove the battery. Failure to follow these instructions can result in serious personal injury or property damage.

⚠ WARNING:

To avoid possible serious injury, never touch or adjust the chain while the motor is running. The saw chain is very sharp; always wear protective gloves when performing maintenance to the chain.

QUICK REFERENCE BAR AND CHAIN ASSEMBLY (TENSIONING)

Step One

- Release the chain tension by turning the tension adjustment screw, located behind the guide bar. Turn counter clockwise to loosen.

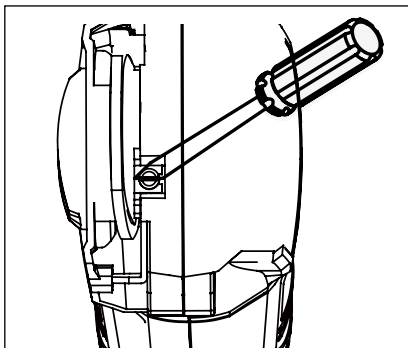

Step Two

- Turn the lock knob counter clockwise to loosen.

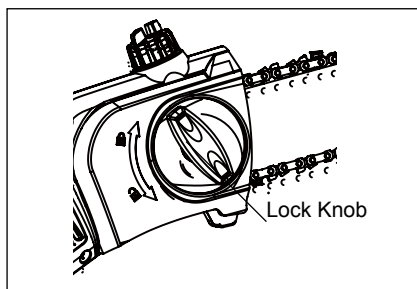

MAINTENANCE

Step Three

- Remove the cover.
- The bar and chain can now be removed by lifting it away from the main body of the polesaw. Release the chain from the sprocket.
- The polesaw can now be cleaned with a brush and/or rag to remove sawdust and oil.

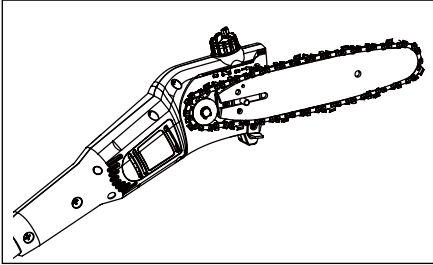

Step Six

- Replace the bar cover and bar cover knob. Turn the bar cover knob clockwise until it is loosely tightened. The bar must be free to move for tension adjustment.

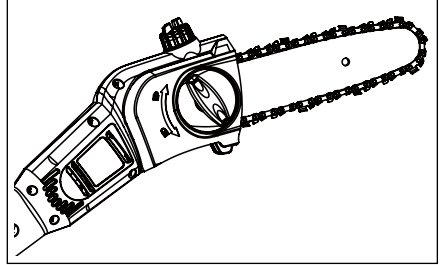

Step Four

- To replace the bar and chain, loop the chain over the sprocket and place the bar against the bar stud slot.

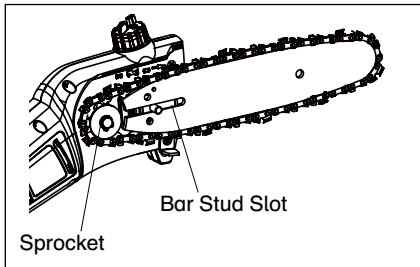

Step Seven

- Turn the tension adjustment screw clockwise with a screwdriver.

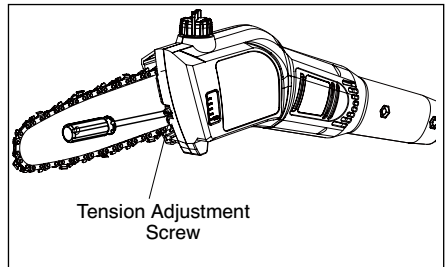

Step Five

- Ensure that the chain tensioning pin is located in the tensioning hole on the bar, and that the rubber block and bar are free from oil. This helps keep the tension on the chain.

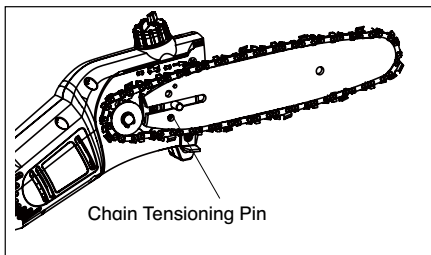

Step Eight

- Turn the turn adjustment screw until there is enough play that the chain can be pulled away from the bar, but not so much that the runners can be pulled out of the bar. Once you have the correct tension, fully tighten the bar cover knob.

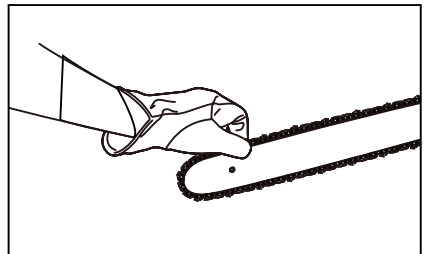

MAINTENANCE

NOTE: Chain stretches with use, check and tension often.
Never tension a warm chain before storing, as chains shrink when cool, this can damage chain, bar and saw.

CHAIN TENSION

- Stop the motor and remove the battery before setting the chain tension. Turn the bar cover knob counterclockwise to loosen the bar cover but do not remove the bar cover. Turn the chain tensioning screw clockwise to tension chain. Turn the guide bar knob clockwise to tighten. Refer to the Replacing the bar and chain section for additional information.
- Chain must be retensioned whenever the flats on the drive links hang out of the bar groove.
- During normal operation, the temperature of the chain will increase. The drive links of a correctly tensioned warm chain will hang approximately 1/16 in. (1.3 mm) out of the bar groove.

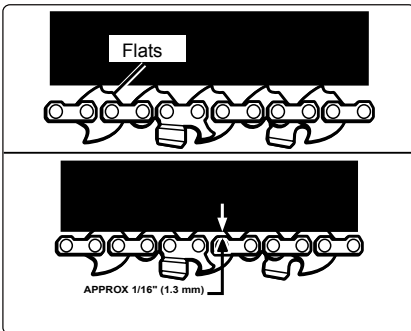

NOTE: A cold chain is correctly tensioned when there is no slack on the underside of the guide bar, the chain is snug, but it can be turned by hand without binding. New chain tends to stretch; check chain tension frequently.

CAUTION: Chain tensioned while warm may be too tight upon cooling. Check the "cold tension" before next use.

REPLACING THE BAR AND CHAIN

- Loosen the bar cover knob by turning counterclockwise and remove the bar cover.
- The bar contains a bar stud slot that fits over the bar stud. The bar also contains a chain tensioning pin hole which fits over the chain tensioning pin.
- Place the bar onto the bar stud so that the chain tensioning pin fits into the chain tensioning pin hole.
- Fit the chain over the sprocket and into the bar groove. The cutters on the top of the bar should face toward the bar tip, in the direction of the chain rotation.

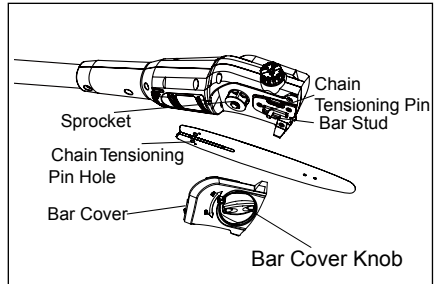
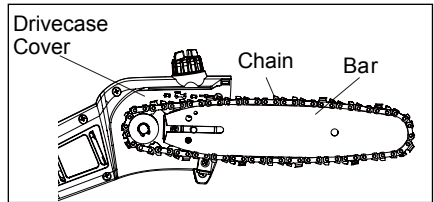

⚠ WARNING: To avoid possible serious injury, stop the motor and remove the battery from the pole saw before replacing the bar, chain, or performing any maintenance operation.

- Replace the bar and tighten the bar cover knob. Tighten the bar cover knob finger tight only. The bar must be free to move for tension adjustment.
- Remove all slack from chain by turning the chain tensioning screw clockwise, ensuring that the chain seats into the bar groove during tensioning.
- Lift the tip of the bar up to check for sag. Release the tip of the bar and turn the chain tensioning screw 1/2 turn clockwise.
- Repeat this process until sag does not exist.

MAINTENANCE

- Hold the tip of the bar up and tighten the bar cover knob securely.
- Chain is correctly tensioned when there is no slack on the underside of the bar, the chain is snug, but it can be turned by hand without binding.

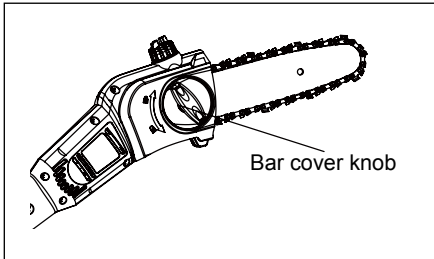
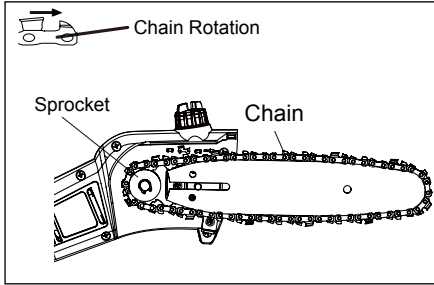

NOTE: If chain is too tight, it will not rotate. Loosen the bar cover knob slightly and turn adjusting screw 1/4 turn counterclockwise. Lift the tip of the bar up and retighten bar cover knob.

CHAIN OILER

- Use Premium Bar and Chain Lubricant. It is designed for chains and chain oilers and is formulated to perform over a wide temperature range with no dilution required.
- Remove the cap and carefully pour approximately 2 oz (57g) of bar and chain lubricant into the bar lube reservoir.
- Replace the cap and securely tighten.
- Check and refill the bar lube reservoir every time the pole saw is used.

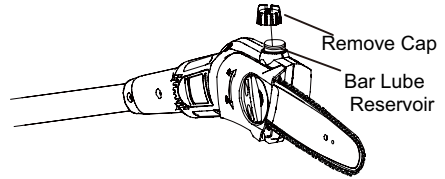

WARNING: To avoid possible serious injury, stop the motor and remove the battery from the pole saw before replacing the bar, chain, or performing any maintenance operation.

NOTE: Do not use dirty, used, or otherwise contaminated lubricants. Damage may occur to the oil pump, bar, or chain.

CHAIN MAINTENANCE

Use only a low-kickback chain on this saw. This fast-cutting chain provides kickback reduction when properly maintained. For smooth and fast cutting, the chain needs to be maintained properly. The following conditions indicate that the chain requires sharpening:

- Wood chips are small and powdery.
- Chain must be forced through the wood during cutting.
- Chain cuts to one side.
- During maintenance of the chain, consider the following:
- Improper filing angle of the side plate can increase the risk of a severe kickback.
- Depth gauge (or raker clearance) setting determines the height the cutter enters the wood and the size of the wood chip that is removed. Too much clearance increases the potential for kickback. Too little clearance decreases the size of the wood chip thus decreasing the chain's cutting ability.
- If cutter teeth have hit hard objects such as nails or stones, or have been abraded by mud or sand on the wood, have service dealer sharpen chain.

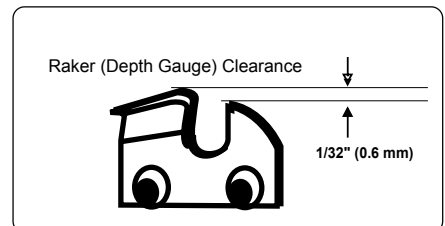

MAINTENANCE

PARTS OF A CUTTER

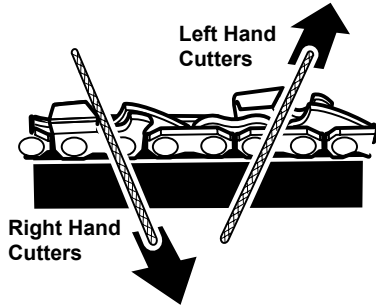
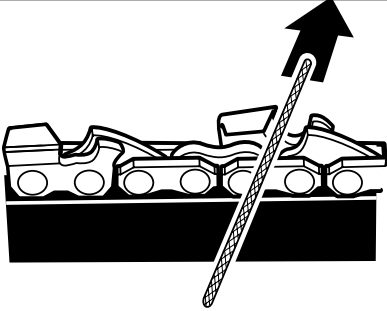
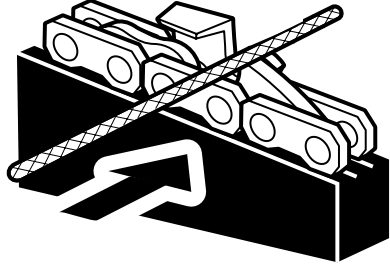
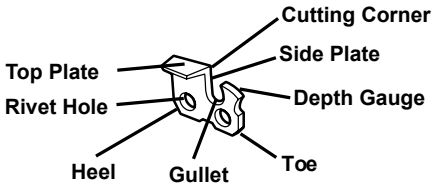

HOW TO SHARPEN THE CUTTERS

Be careful to file all cutters to the specified angles and to the same length, as fast cutting can be obtained only when all cutters are uniform.

- Tighten the chain tension enough that the chain does not wobble. Do all of your filing at the midpoint of the bar. Wear gloves for protection.
- Use a round file and holder.
- Keep the file level with the top plate of the tooth. Do not let the file dip or rock.
- Using light but firm pressure, stroke towards the front corner of the tooth. Lift file away from the steel on each return stroke.

- Put a few firm strokes on every tooth. File all left hand cutters in one direction. Then move to the other side and file the right hand cutters in the opposite direction. Occasionally remove filings from the file with a wire brush.

CAUTION: Dull or improperly sharpened chain can cause excessive motor speed during cutting which may result in severe motor damage.

WARNING: Improper chain sharpening increases the potential of kickback. Failure to replace or repair damaged chain can cause serious injury.

MAINTENANCE

CHARGING PROCEDURE

NOTE: The battery is not shipped fully charged. It is recommended to fully charge before first use to ensure that maximum run time can be achieved. This lithium-ion battery will not develop a memory and may be charged at any time.

1. Plug the charger into an AC power outlet.
2. Insert the battery pack (1) into the charger (2). This is a diagnostic charger. The Charger LED Lights (3) will illuminate in specific order to communicate the current battery status. They are as follows:

CHARGING PROCEDURE (LED INDICATOR)		
BATTERY IS CHARGING:	RED	RED
FULLY CHARGED:	RED	GREEN
BATTERY IS TOO WARM: (REMOVE FOR APPROX. 30 MINUTES TO ALLOW TO COOL)	RED	ORANGE
NO BATTERY PRESENT	RED	OFF
DEFECTIVE BATTERY: (REMOVE AND REPLACE WITH NEW BATTERY IF THIS OCCURS)	RED	RED BLINKING

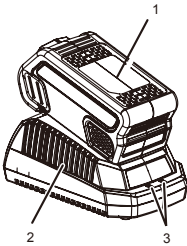

CHARGER MAINTENANCE

- Keep the charger clean and clear of debris. Do not allow foreign material to get into the recessed cavity or onto the contacts. Wipe the charger clean with a dry cloth. Do not use solvents or water, and do not place the charger in wet conditions.
- Unplug the charger when there is no battery pack in it.
- Fully charge the batteries before placing them in storage.
- Store the charger at normal room temperature. Do not store it in excessive heat. Do not use the charger in direct sunlight. Recharge at room temperature between 45°F and 104°F (7°C and 40°C). If the battery pack is hot, allow it to cool down inside of the charger. The battery will begin charging once it has returned to room temperature.

BATTERY PACK

- Store the battery pack fully charged.
- Once the charging light turns green, remove the battery from the charger and disconnect the charger from the outlet.
- Recharge the battery pack anytime you notice there is less power. Never let the battery pack become completely discharged.
- After charging, the battery pack may be stored in the charger as long as the charger is not plugged in.

CHECKING BATTERY CAPACITY

Press the Battery Capacity Indicator (BCI) button. The lights will illuminate according to the battery's current power level. See chart below:

Lights	Capacity
4 Green Lights	The battery is at full capacity
3 Green Lights	The battery is at 70% capacity
2 Green Lights	The battery is at 45% capacity
1 Green Light	The battery is at 10% capacity and requires charging soon
Lights go out	The battery is under 10% capacity and requires charging immediately.

ENVIRONMENTALLY SAFE BATTERY DISPOSAL



The following toxic and corrosive materials are in the batteries used in this blower battery pack: Lithium-Ion, a toxic material.

⚠️WARNING: All toxic materials must be disposed of in a specified manner to prevent contamination of the environment. Before disposing of damaged or worn out Lithium-Ion battery packs, contact your local waste disposal agency, or the local Environmental Protection Agency for information and specific instructions. Take the batteries to a local recycling and/or disposal center, certified for lithium-ion disposal.

⚠️WARNING: If the battery pack cracks or breaks, with or without leaks, do not recharge it and do not use. Properly dispose of it replace with a new battery pack. **DO NOT ATTEMPT TO REPAIR IT!**

To avoid injury and risk of fire, explosion, or electric shock, and to avoid damage to the environment:

- Cover the battery's terminals with heavy-duty adhesive tape.
- DO NOT attempt to remove or destroy any of the battery pack components.
- DO NOT attempt to open the battery pack.
- If a leak develops, the released electrolytes are corrosive and toxic. DO NOT get the solution in the eyes or on skin, and do not swallow it.
- DO NOT place these batteries in your regular household trash.
- DO NOT incinerate.
- DO NOT place them where they will become part of any waste landfill or municipal solid waste stream.
- Take them to a certified recycling or disposal center.

TROUBLESHOOTING

⚠️WARNING: Always stop unit and disconnect from the power source before performing all of the recommended remedies below except remedies that require unit to be operating.

PROBLEM	POSSIBLE CAUSE	SOLUTION
Bar and chain running hot and smoking.	Check chain tension. Possible over-tensioning	Tension chain. Refer back to the Chain Tension section.
	Chain oil tank empty.	Check oil tank. Refill if empty.
Motor runs, but chain is not rotating.	Chain tension too tight.	Re-tension chain. Refer back to Chain Tension section.
	Check guide bar and chain assembly.	Refer back to Replacing the Bar and Chain section.
	Check guide bar and chain for damage.	Inspect guide bar and chain for damage.

EXPLODED VIEW

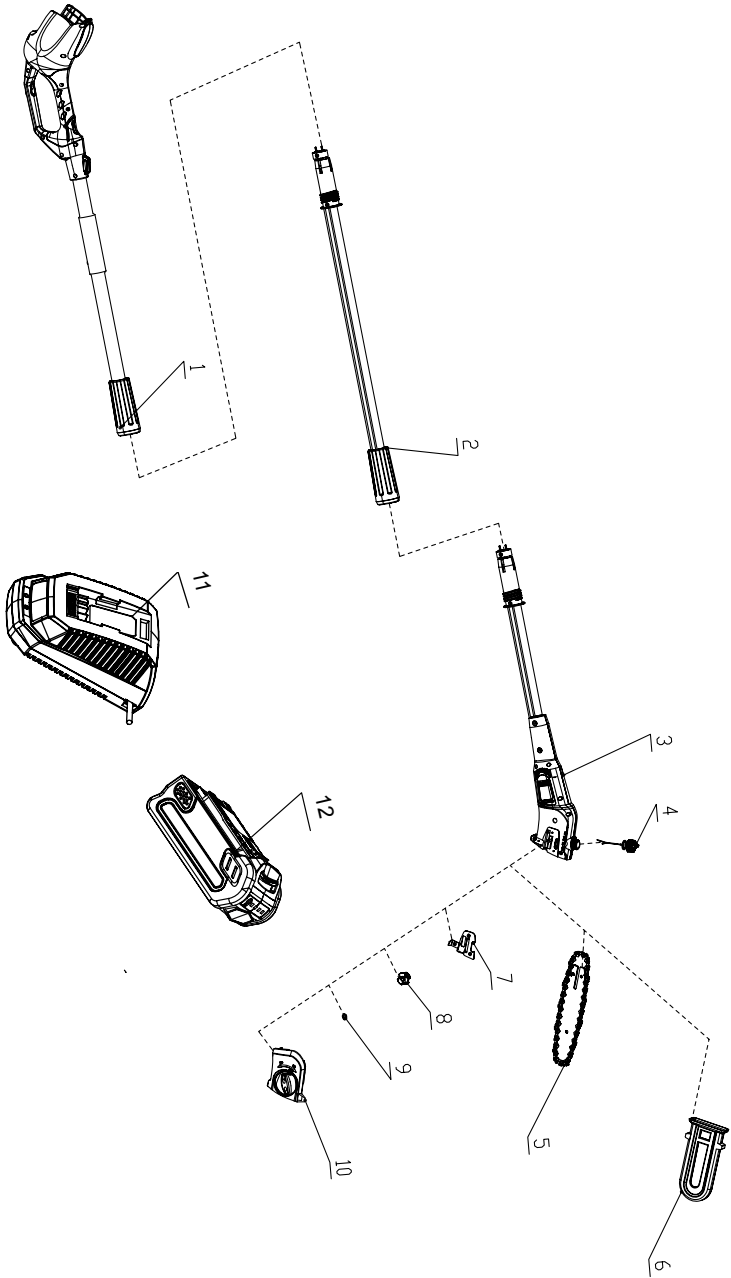

PARTS LIST

ITEM NO.	PART NO.	DESCRIPTION	QTY
1	311031881	Handle Pole Assembly	1
2	311041881	Extension Pole Assembly	1
3	311051881	Housing Assembly	1
4	311061881	Cap Assembly	1
5	311071881	Bar and Chain	1
6	34112320-6	Scabbard	1
7	33302586	Chain Supporting Plate	1
8	33902102-2	Sprocket	1
9	3290875-1	C-Clip	1
10	311081881	Side Cover Assembly	1
11	31127998	Charger	1
12	31117976	Battery Pack (40V 2Ah)	1

LIMITED WARRANTY

POULAN PRO, a division of Husqvarna Consumer Outdoor Products N.A., Inc., hereby warrants this product, to the original purchaser with proof of purchase, for a period of four (4) years against defects in materials, parts, or workmanship.

POULAN PRO, at its own discretion will repair or replace any and all parts found to be defective, through normal use, free of charge to the customer. This warranty is valid only for units which have been used for personal use that have not been hired or rented for industrial/commercial use, and that have been maintained in accordance with the instructions in the owners manual supplied with the product.

Battery carries a two (2) year warranty against defects in workmanship and materials. Batteries must be charged in accordance with the operator's manuals directions and regulations in order to be valid.

This warranty is not transferable. This warranty does not cover damaged parts from improper handling, commercial use, abuse, neglect, accident, improper maintenance, alteration, or the use of accessories and/or attachments not specifically recommended by **POULAN PRO** for this product. Additionally, this warranty does not cover parts that will wear from normal use, and normal deterioration of the exterior finish due to use or exposure. This warranty does not cover predelivery setup, or normal adjustments explained in the instruction manual.

Transportation Charges: Transportation charges for the movement of any power equipment unit or attachment are the responsibility of the purchaser. It is the purchaser's responsibility to pay transportation charges for any part submitted for replacement under this warranty unless such return is requested in writing by **POULAN PRO**.

Should you have any unanswered questions concerning this warranty, please contact:
POULAN PRO, a division of Husqvarna Consumer Outdoor Products
N.A., Inc.
9335 Harris Corners Parkway
Charlotte, NC 28269
1-855-378-6903

In Canada, contact:

POULAN PRO
850 Matheson Blvd. West
Mississauga, Ontario L5V 0B4
Giving the model number, serial number and date of purchase of your product and the name and address of the authorized dealer from whom it was purchased.

THIS WARRANTY GIVES YOU SPECIFIC LEGAL RIGHTS, AND YOU MAY HAVE OTHER RIGHTS WHICH VARY FROM STATE TO STATE.

NO CLAIMS FOR CONSEQUENTIAL OR OTHER DAMAGES WILL BE ALLOWED, AND THERE ARE NO OTHER EXPRESS WARRANTIES EXCEPT THOSE EXPRESSLY STIPULATED HERIN.

SOME STATES DO NOT ALLOW LIMITATIONS ON HOW LONG AN IMPLIED WARRANTY LASTS OR THE EXCLUSION OR LIMITATIONS OF INCIDENTAL OR CONSEQUENTIAL DAMAGES, SO THE ABOVE LIMITATIONS OR EXCLUSION MAY NOT APPLY TO YOU.

This limited warranty within the meaning of that term as defined in the Magnuson-Moss Act of 1975.

The policy of **POULAN PRO** is to continuously improve its products. Therefore, **POULAN PRO** reserves the right to change, modify, or discontinue models, designs, specifications, and accessories of all products at any time without notice or obligation to any purchaser.

CONTENIDO

CONTENIDO.....	23
IDENTIFICACIÓN DE LOS SÍMBOLOS DE SEGURIDAD.....	24
ESPECIFICACIONES.....	25
REGLAS DE SEGURIDAD.....	26
ENSAMBLADO.....	30
FUNCIONAMIENTO.....	32
MANTENIMIENTO.....	35
ELIMINACIÓN DE BATERÍAS SIN DAÑO.....	41
TABLA DIAGNOSTICA.....	41
VISTA EXPLOSIONADA.....	42
LISTA DE PIEZAS.....	43
GARANTIA LIMITADA.....	44

IDENTIFICACIÓN DE LOS SÍMBOLOS DE SEGURIDAD



Algunos de los siguientes símbolos pueden ser utilizados en este producto. Por favor, estudie y aprenda su significado. La interpretación correcta de estos símbolos le permitirá utilizar el producto de un modo mejor y más seguro.

Símbolo	Nombre	Explicación
V	Voltios	Voltage
A	Amperios	Corriente
Hz	Hertz	Frecuencia (ciclos por segundo)
W	Vatios	Potencia
hrs	Horas	Tiempo
n _o	Velocidad sin carga	Velocidad de giro al no haber carga.
	Fabricación Clase II	Fabricación con doble aislamiento.
/min	Por minuto	Revoluciones, carreras, velocidad superficial, órbitas, etc. por minuto.
	Reciclaje de baterías de ión de litio	Especifica que la herramienta cumple con los requisitos de los programas para reciclaje de baterías de ión de litio.
	Símbolo de alerta de seguridad	Precauciones para su seguridad.
	Lea el manual del operador	Para reducir el riesgo de daños, el usuario debe leer y comprender el manual de usuario antes de utilizar este producto.
	Protección para los ojos y la cabeza	Póngase protección para los ojos y la cabeza al utilizar este equipo.
	Guantes	Cuando maneje la sierra y la hoja de corte, póngase guantes protectores no deslizantes para uso pesado.
	Calzado de seguridad	Cuando utilice este equipo póngase calzado de seguridad antideslizante.
	Contragolpe	¡PELIGRO! Tenga cuidado con el contragolpe.
	Contacto con la punta de la barra	Debe evitarse que la punta de la barra guía entre en contacto con cualquier objeto.
	Gafas de protección dispositivos de protección	Lleve protecciones auditivas al usar la herramienta.
	Protección para los ojos	Cuando use este equipo, utilice protección ocular que cumpla con la norma ANSI Z87.1, así como protección auditiva.
	Alerta de condiciones de humedad	No exponga a la lluvia.
	Aviso de retroceso	AVISO: Mantenga su cuerpo fuera del camino del posible retroceso.

IDENTIFICACIÓN DE LOS SÍMBOLOS DE SEGURIDAD

	Peligro de electrocución	PELIGRO: Para evitar electrocución, no use cables eléctricos o líneas eléctricas cercanas. Mantenga la podadora por lo menos 30 pies (10 metros) de todas las líneas eléctricas y otras fuentes eléctricas.
	Zona de peligro	AVISO: Mantenga los niños, las personas y animales a un mínimo de 50 pies (15 metros) del área de trabajo. No permite que otras personas o animales queden cerca cuando empiece a usar la podadora.

Los siguientes rótulos y significados se usan para explicar el nivel de riesgo relacionado con este producto.

Símbolos	Señal	Significado
	PELIGRO	Indica una situación peligrosa inminente, la cual, si no se evita, causará la muerte o lesiones serias.
	ADVERTENCIA	Indica una situación peligrosa potencial que, de no ser evitada, podría provocar daños graves o incluso la muerte.
	PRECAUCIÓN	Indica una situación peligrosa potencial que, de no ser evitada, podría provocar daños menores o moderados.
	PRECAUCIÓN	(Sin símbolo de seguridad) Indica una situación que podría provocar daños materiales.

ESPECIFICACIONES

TYPE	Inalámbrico, activado por baterías
BATERÍA	40V 2Ah Lithium-Ion
TIEMPO DE CARGA	60 Minutos
MOTOR	Brossés
SPEED	4200 RPM
LONGITUD DE LA BARRA	8" (20 cm)
PASO DE LA CADENA	3/8 in. (9.5 mm)
TYPE DE CHAÎNE	91PJ033
TIPO DE CADENA	080NDEA318
CAPACIDAD DEL DEPÓSITO DE ACEITE DE LA CADENA	70 ml
PESO (SIN BATERÍA)	7.96 lbs. (3.6 kg)
PESO (SIN LA BATERÍA DE)	9.26 lbs. (4.4 kg)

REGLAS DE SEGURIDAD

⚠️ ADVERTENCIA:

LEA Y SEGÚRESE DE COMPRENDER TODAS LAS INSTRUCCIONES ANTES DE USAR ESTE PRODUCTO. Si no se siguen todas las instrucciones mencionadas a continuación, pudieran producirse descargas eléctricas, incendios y/o lesiones severas.

⚠️ ADVERTENCIA:

Al utilizar este dispositivo, debe seguir las siguientes instrucciones de seguridad. Por su propia seguridad y la de los que le rodean, lea estas instrucciones antes de utilizar el aparato. No use el dispositivo sin haber leído el manual de instrucciones. Conserve el manual de instrucciones para futuras referencias.

SEGURIDAD DE LA ZONA DE TRABAJO

- **Mantenga la zona de trabajo limpia y bien iluminada.** Las zonas desordenadas u oscuras son una invitación al accidente.
- **No utilice la motosierra en atmósferas explosivas, como las existentes alrededor de líquidos, gases y polvos inflamables.** Las herramientas eléctricas generan chispas que pueden encender el polvo y los vapores inflamables.
- **Mantenga alejados a niños y otras personas mientras utiliza una herramienta eléctrica.** Las distracciones pueden hacer que pierda el control.

SEGURIDAD ELÉCTRICA

- **Los enchufes deben encajar en la toma. No modifique el enchufe de ninguna manera.** No utilice ningún adaptador con las podadoras de altura (conectadas de tierra). Utilizar enchufes sin modificar y tomas correspondientes reducirán el riesgo de descargas eléctricas.
- **Evite tocar superficies conectadas a tierra, tales como tuberías, radiadores, cocinas y refrigeradores.** Hay un mayor riesgo de descarga eléctrica si su cuerpo hace tierra.
- **No utilizar cerca de tendidos eléctricos. Esta unidad no ofrece protección contra descargas eléctricas en caso de contacto con tendidos eléctricos aéreos.** Consulte las normativas locales para conocer las distancias de seguridad con respecto a tendidos eléctricos aéreos y asegúrese de que el lugar de trabajo es seguro antes de utilizar la motosierra podadora de pértiga.

USO Y CUIDADOS DE LA PODADORA DE ALTURA

- **Manténgase alerta y atento a lo que está haciendo y utilice el sentido común al utilizar una motosierra.** No utilice una motosierra cuando esté cansado o bajo la influencia de drogas, alcohol o medicamentos. En un momento de descuido, mientras utiliza la motosierra podrían ocurrir lesiones personales graves.

- **Utilice equipos de protección personal Lleve protección ocular siempre.** El uso de equipos de protección personal como mascarillas, calzado de seguridad antideslizante, casco y protección auditiva, en condiciones apropiadas, reducirá el riesgo de lesiones personales.
- **Evite el encendido accidental. Asegúrese de que el interruptor está en la posición de apagado antes de conectar la herramienta a la toma de corriente y/o a la batería, y antes de levantar o transportar la herramienta.** Transportar herramientas eléctricas con el interruptor en la posición de encendido es una invitación al accidente.
- **Retire cualquier llave de ajuste antes de encender la herramienta eléctrica.** Una llave olvidada en un componente giratorio de una herramienta eléctrica puede dar lugar a lesiones personales.
- **No intente alcanzar zonas demasiado alejadas. Pise firme y mantenga el equilibrio en todo momento.** Esto permite un mayor control de la herramienta en situaciones imprevistas.
- **Utilice la ropa adecuada. No lleve ropas o joyas sueltas.** Mantenga el pelo, la ropa y los guantes alejados de las piezas móviles. La ropa suelta, las joyas y el pelo largo pueden quedar atrapados en piezas móviles.
- **Si existen dispositivos para la conexión de sistemas de recogida y extracción de polvo, asegúrese de conectarlos y usarlos correctamente.** El uso de estos dispositivos puede reducir los riesgos asociados con el polvo.

USO Y CUIDADOS DE LA PODADORA DE ALTURA

- **No fuerce la herramienta eléctrica. Utilice la herramienta eléctrica adecuada para el trabajo a realizar.** La herramienta eléctrica correcta realizará el trabajo mejor y con mayor seguridad a la velocidad para la que fue diseñada.
- **No utilice la podadora de altura si el interruptor no enciende ni apaga.** Cualquier podadora de altura que no puede ser controlada con el interruptor de encendido es peligroso y debe ser reparado.
- **Desconecte la clavija del enchufe y/o desconecte la batería de la herramienta eléctrica antes de realizar cualquier ajuste, cambiar de accesorio o almacenar la herramienta.** Estas medidas de seguridad preventivas reducen el riesgo de un arranque accidental de la herramienta eléctrica.

REGLAS DE SEGURIDAD

- **Cuando no vaya a utilizar la podadora de altura, guárdela fuera del alcance de los niños y no deje que la utilicen personas que no estén familiarizadas con ella o con estas instrucciones.** Las podadoras de altura son peligrosas en manos de usuarios inexpertos.
- **Mantenimiento de la podadora de altura. Compruebe la alineación o unión de las piezas móviles, si existe rotura de piezas o cualquier otro problema que pueda afectar al funcionamiento de la podadora de altura.** Si la podadora de altura está dañada, debería repararse antes de utilizarlo. Ocurren muchos accidentes debido al mal mantenimiento de las podadoras de altura.
- **Mantenga las herramientas de corte afiladas y limpias.** Una herramienta de corte bien mantenida con filos bien afilados es más fácil de controlar y hay menos probabilidades de que se agarrote.
- **Utilice la herramienta, los accesorios, las brocas, etc., según lo indicado en estas instrucciones, teniendo en cuenta las condiciones de trabajo y el trabajo a realizar.** El uso de la herramienta eléctrico para operaciones diferentes de las previstas podría dar lugar a una situación de peligro.

SERVICIO

- **El mantenimiento requiere de un especial cuidado y conocimiento y sólo debería ser realizado por un técnico cualificado.** Para las operaciones de mantenimiento, sugerimos que lleve el producto al CENTRO DE SERVICIO AUTORIZADO más cercano para su reparación. Utilice solo piezas de recambio idénticas cuando esté realizando labores de mantenimiento de la máquina.
- **Las operaciones de servicio sólo deben ser realizadas por personal cualificado.** El servicio o mantenimiento realizado por personal no cualificado puede resultar en un riesgo de lesión. Llame al 1-855-378-6903.

SEGURIDAD DE LA MOTOSIERRA

- **Mantenga todo el cuerpo alejado de la sierra de cadena. Asegúrese de que el interruptor está apagado cuando limpie el material atascado.** La sierra de cadena sigue moviéndose después de apagar el interruptor. Un momento de descuido mientras se utiliza la podadora en altura puede provocar lesiones corporales graves.
- **Traslade la podadora en altura por el asa con la sierra de cadena detenida. Al transportar o almacenar la podadora en altura, coloque siempre la cubierta de la sierra de cadena.** Un manejo adecuado de la podadora en altura reducirá las posibles lesiones corporales provocadas por la sierra de cadena.
- **Sostenga la podadora en altura solamente con las superficies aisladas, ya que la motosierra puede tener cables ocultos en su propio cable.** Si la sierra de cadena entra en contacto con un cable bajo tensión podría transmitir esa tensión a las piezas metálicas expuestas de la podadora en altura y el operario podría recibir una descarga eléctrica.
- **Mantenga el cable fuera de la zona de corte.** Durante la operación, el cable puede estar oculto en los arbustos, lo que podría provocar que la sierra lo cortase de forma accidental.
- **No utilice la podadora en altura con condiciones meteorológicas adversas, especialmente si existe riesgo de caída de rayos.** Así se reduce el riesgo de alcance por rayo.
- **Emplee siempre las dos manos al utilizar la sierra de pèrtiga. Sujete la podadora en altura.**
- **Emplee siempre protección de la cabeza cuando utilice la podadora en altura por encima de la misma.** La caída de restos puede provocar lesiones corporales graves.
- **El contacto con la punta puede hacer que la barra guía se mueva de repente hacia arriba y hacia atrás, lo cual puede provocar lesiones graves.**
- **Sujete siempre la motosierra con las dos manos durante su uso.**
- **Use gafas de seguridad y protección para los oídos. Se recomienda además el uso de equipos de protección para cabeza, manos, piernas y pies.** Una ropa de protección apropiada reducirá el riesgo de lesiones personales causadas por partículas volátiles o por el contacto accidental con la motosierra.
- **No utilice la podadora de altura en árboles.** Utilizarla mientras están encima de un árbol puede dar lugar a lesiones físicas.
- **Mantenga siempre el equilibrio necesario y maneje la podadora de altura sólo cuando se encuentre sobre una superficie fija, firme y nivelada.** Las superficies resbaladizas o inestables, como las escaleras, pueden provocar una pérdida del equilibrio o del control de la podadora de altura.
- **Siga las instrucciones para lubricar, tensar la cadena y cambiar los accesorios.** Una cadena mal tensada o lubricada incorrectamente puede romperse o incrementar el riesgo de retroceso.

REGLAS DE SEGURIDAD

- **Tenga extremo cuidado al cortar los arbustos y brotes.** El material delgado puede bloquear la motosierra y lanzarla hacia usted o hacerle perder el equilibrio.
- **Sujete la rod según por el asa delantera, mientras esté apagada y siempre alejada de su cuerpo.** Cuando transporte o guarde la herramienta, coloque siempre la cobertura de la barra guía. Sujetar adecuadamente la motosierra reducirá la probabilidad de un contacto accidental con la cadena móvil de la sierra.
- **Siga las instrucciones para lubricar, tensar la cadena y cambiar los accesorios.** Una cadena mal tensada o lubricada incorrectamente puede romperse o incrementar el riesgo de retroceso.
- **Mantenga las asas secas, limpias y libres de aceite y grasa.** Las asas manchadas de grasa o aceite son resbaladizas, ocasionando la pérdida de control.
- **Corte únicamente madera. No utilice la podadora de altura para fines para los que no ha sido diseñada. Por ejemplo: no use la podadora de altura para cortar materiales de plástico, albañilería o de construcción que no sean de madera.** Utilizar la podadora de altura para realizar trabajos diferentes a los que esta herramienta está destinada podría dar como resultado una situación peligrosa.

⚠️ ADVERTENCIA: Desconecte la batería antes de limpiar y cambiar los accesorios.

⚠️ PELIGRO: Mantenga las manos fuera de la zona de corte. Mantenga las manos en los mangos mientras está encendida.

⚠️ CUIDADO: La cadena puede continuar en movimientos después de apagar la herramienta.

SEGURIDAD DE NIÑOS

Si el operador no se percató de la presencia de niños, se pueden generar accidentes trágicos.

- Mantenga a los niños alejados del área de trabajo y bajo el cuidado atento de un adulto responsable.
- No deje que niños menores de 14 años operen este recortador. Los niños de 14 años o más deben leer y comprender las instrucciones de funcionamiento y las reglas de seguridad de este manual y uno de sus padres les debe capacitar y supervisar.
- Manténgase alerta, y apague el recortador si un niño o cualquier otra persona ingresa al área de trabajo.

- **Tenga extremo cuidado al acercarse a esquinas ciegas, entradas, arbustos, árboles u otros objetos que le pudieran obstruir la visión de niños, los cuales pudieran correr hacia el área de trabajo del recortador.**

⚠️ ADVERTENCIA:

(Proposición 65)

Algunos polvos generados al efectuarse operaciones de lijado, aserrado, esmerilado, taladrado y de otros tipos en la construcción, contienen sustancias químicas sabidas causantes de cáncer, defectos congénitos y otras afecciones del aparato reproductor. Algunos ejemplos de estas sustancias químicas son:

- plomo de las pinturas a base de plomo,
- silicio cristalino de los ladrillos, del cemento y de otros productos de albañilería, y
- arsénico y cromo de la madera químicamente tratada

Su riesgo de exposición a estos productos químicos depende de la frecuencia en que efectúe este tipo de trabajo. Para reducir su exposición a estos productos químicos, trabaje en áreas bien ventiladas y use equipo de seguridad aprobado, tal como máscaras contra el polvo especialmente diseñadas para filtrar partículas microscópicas.

GUARDE ESTAS INSTRUCCIONES

CONTRAGOLPE

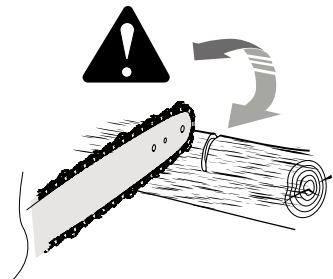

El contragolpe ocurre cuando la cadena en movimiento hace contacto con un objeto en la parte superior de la punta de la barra, o cuando la madera se cierra y pellizca la cadena de la sierra en el punto de corte. El contacto de la parte superior de la punta de la barra con la madera puede causar que la cadena se clave en el material y se detenga instantáneamente. El resultado es una reacción súbita en dirección inversa, la cual lanza la barra guía hacia arriba y hacia atrás, en la dirección donde se encuentra el operador. Si la cadena de la sierra se pellizca en el corte, a lo largo de la parte superior de la barra guía, puede causarse un rápido empuje de dicha barra hacia atrás, en la dirección donde se encuentra el operador.

REGLAS DE SEGURIDAD

Cualquiera de estas dos reacciones puede originar una pérdida de control, la cual a su vez podría ser causa de lesiones serias. No dependa exclusivamente de los dispositivos de seguridad incorporados en la sierra. Como usuario de una motosierra, debe tomar varias medidas para evitar accidentes y lesiones en todos sus trabajos de corte.

CAUSAS Y PREVENCIÓN DE CONTRAGOLPES

- **Sujete firmemente con ambas manos las empuñaduras de la motosierra, y coloque su cuerpo y el brazo de forma que puedan resistir la fuerza del retroceso.** La fuerza del retroceso puede ser controlada por el usuario si se toman las precauciones adecuadas. No suelte la empuñadura de la Sierra de pértiga.
- **No realice sobreesfuerzos y no corte por encima de la altura del hombro.** Esto ayuda a impedir el contacto accidental del extremo de la barra y permite un mejor control de la motosierra en situaciones inesperadas.
- **Siga las instrucciones de mantenimiento y afilado del fabricante para la cadena de la sierra.** Disminuir la altura del calibre de profundidad puede ocasionar un incremento del retroceso.
- Empujón y tirón - Esta fuerza de reacción es siempre opuesta a la dirección en que está moviéndose la cadena donde hace contacto con la madera. Así, el operador debe estar preparado para controlar el TIRÓN al cortar por el borde inferior de la barra guía, y el EMPUJÓN al cortar por el borde superior de dicha barra.

ENSAMBLADO

LISTA DE EMPAQUETADO

- Sierra de pértiga
- Polo del cabezal de alimentación
- Polo del mango
- Polo de extensión
- Funda
- Batería de 2 Ah (PPB402AH)
- Cargador de batería (PPB40CGR)
- Manual

Si alguna pieza se pierde o se rompe, llame al 1-855-378-6903.

⚠ ADVERTENCIA:

Si falta o está dañada alguna pieza, no utilice este producto sin haber reemplazado la pieza. La inobservancia de esta advertencia puede causar lesiones graves.

No intente modificar este producto ni hacer accesorios no recomendados para la misma. Cualquier alteración o modificación constituye maltrato el cual puede causar una condición peligrosa, y como consecuencia posibles lesiones corporales serias.

No coloque la batería hasta completar el ensamblaje. De lo contrario la unidad puede ponerse en marcha accidentalmente, con el consiguiente riesgo de lesiones serias.

RETIRADA DE LA BATERÍA

1. Pulse el botón de liberación de la batería. Esto hará que la batería salga del aparato ligeramente.
2. Sujete la podadora de altura con firmeza y tire de la batería para sacarla del mango.

INSTALAR EL PAQUETE DE BATERÍA

1. Alinee la batería con la abertura de la batería.
2. Inserte la batería en el hueco de la batería hasta que el botón de liberación de la batería encaje en su lugar.
3. Presione la batería hasta que se bloquee. Se oye un "clic" cuando está introducida.

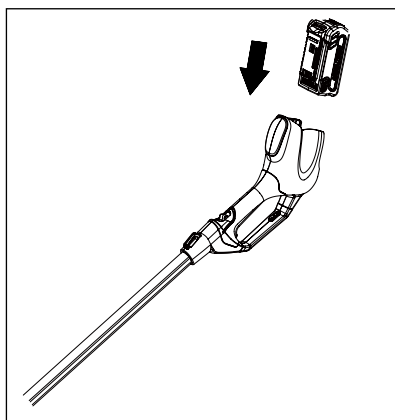

⚠ ADVERTENCIA:

Siga estas instrucciones para evitar lesiones y reducir el riesgo de choques eléctricos e incendio:

- Reemplace el paquete de baterías o el cargador inmediatamente si la caja de la batería o el cordón del cargador se han dañado.
- Antes de insertar y de sacar el paquete de baterías, compruebe que el interruptor se encuentre en la posición apagada.
- Compruebe que se ha quitado el paquete de baterías y que el interruptor se encuentra en la posición de apagado antes de inspeccionar, ajustar o efectuar trabajos de mantenimiento en cualquier parte del soplador.
- Lea, comprenda y cumpla las instrucciones que aparecen en la sección titulada Procedimiento para cargar.

⚠ ADVERTENCIA: Puede que la batería no esté cargada cuando la compre. Antes de utilizar la podadora de altura por primera vez, coloque la batería en el cargador de baterías y cárguela. Asegúrese de leer todas las precauciones de seguridad y seguir las instrucciones del manual de la batería y del cargador.

ENSAMBLADO

ADVERTENCIA: El paquete de baterías de ión de litio está equipado con un cortacircuitos interno que apaga automáticamente la fuente de alimentación hacia la herramienta y se restablece por sí mismo al enfriarse. Cuando esto ocurra, suelte el disparador para restablecer el interruptor del circuito interno.

1. Soltar el interruptor de alimentación y volver a arrancar la herramienta presionando el interruptor.
2. Podría ser necesario quitar la batería durante aprox. 1 minuto, dejar que se enfríe y volver a colocarla.

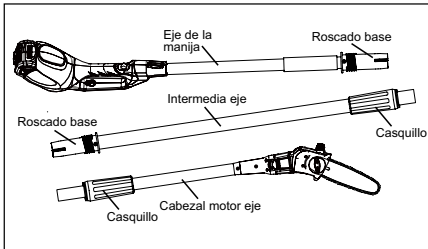

CÓMO ACOPLAR EL MANGO

Antes de usar el poste vio, la asamblea es requerida. Cuando quitado de la caja, hay tres postes como mostrado abajo.

- Quite el material de empaque del cordón y deséchelo.
- Meta la vara intermedia en la vara con manija y únalas. Los tubos tienen forma oval y es posible instalarlos sólo de una manera.
- Baje el collarín que está en la vara intermedia hacia la base roscada de la vara con manija y gírelo en el sentido de las agujas del reloj para asegurarlo.
- Repita este procedimiento para conectar la pértiga intermedia a la pértiga del cabezal motor.

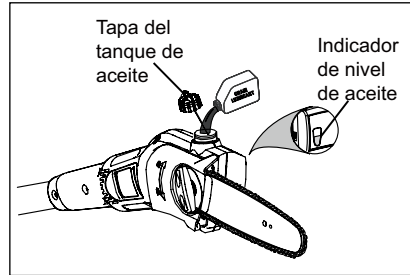

ABASTECIMIENTO DE LUBRICANTE PARA LA BARRA Y LA CADENA

Use lubricante para barra y cadena. Está diseñado para las cadenas y los sistemas de lubricación de las mismas, y está formulado para desempeñarse en una amplia gama de temperaturas sin requerir ninguna dilución.

- Retire la tapa del tanque de aceite de la cadena.
- Cuidadosamente vierta el aceite para la barra y la cadena en el tanque correspondiente.
- Limpie el aceite sobrante.
- Revise el tanque de aceite y llénelo si no tiene aceite.
- Repita el proceso según sea necesario.

NOTA: Esta podadora de altura no trae añadido de fábrica el aceite para la barra y la cadena. También hay que comprobar el nivel cada 20 minutos de uso y rellenar cuando sea necesario. No use aceite sucio, usado o contaminado de ninguna forma. Puede dañarse la barra o la cadena.

Es normal que el aceite se oscurezca de la sierra cuando no está ésta en uso. Para evitar el oscurecimiento, vacíe el tanque de aceite cada vez después de usar la unidad y después póngalo a funcionar durante un minuto. Al guardar la unidad durante un largo período de tiempo (tres meses o más), asegúrese de lubricar ligeramente la cadena; de esta manera se evita la oxidación de la cadena y de la rueda dentada de la barra.

IMPORTANTE: Para conservar los recursos naturales, recicle o deseché apropiadamente el aceite. Pida a la agencia local de desechos información acerca de las opciones disponibles para reciclaje y desecho.

FUNCIONAMIENTO

CONOCER LA PODADORA DE ALTURA

Para poder utilizar este aparato, hay que comprender bien la información de este manual de instrucciones, así como conocer el proyecto que pretende llevar a cabo. Antes de utilizar este producto, familiarícese con las características de funcionamiento y normas de seguridad.

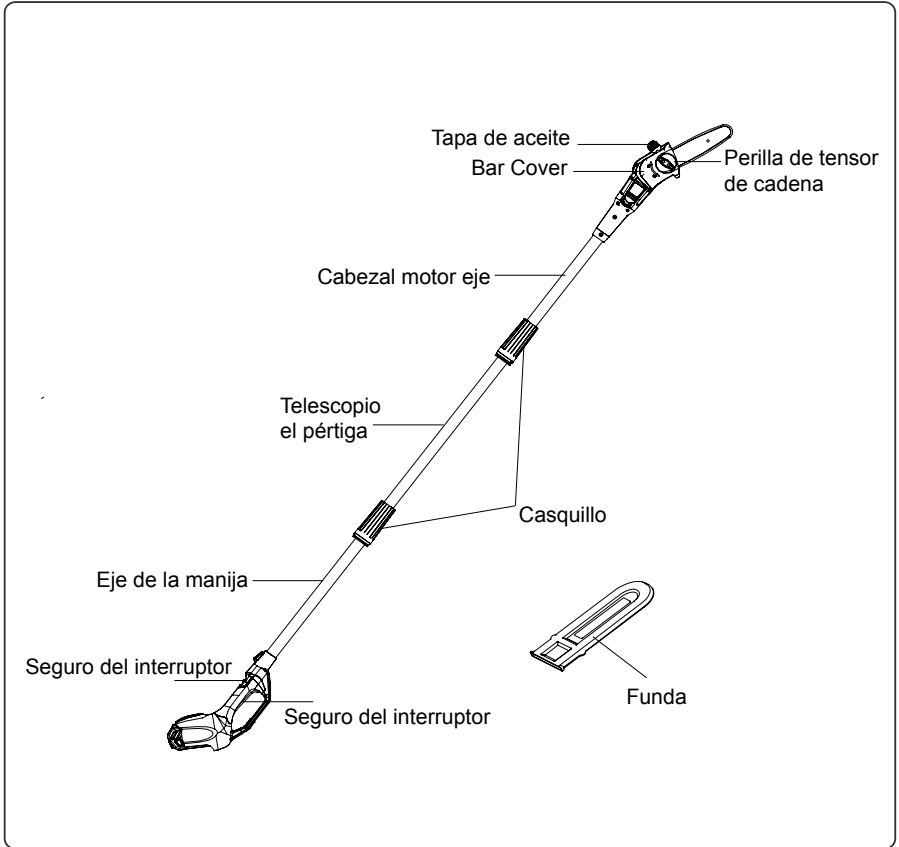

FUNCIONAMIENTO

INICIO Y PARADA

- Tire del botón de cierre de seguridad. Accione el interruptor de encendido.
- Suelte el gatillo interruptor.

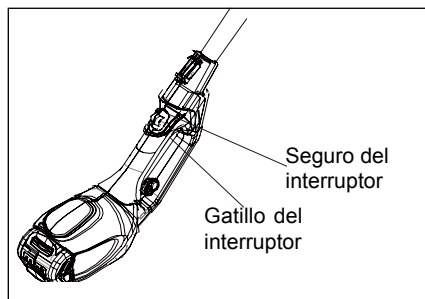

AJUSTE DE LA ALTURA DE LA PODADORA

1. Gire el cuello en sentido antihorario para aflojarlo.
2. Retire el polo del cabezal de alimentación del polo de extensión tirando.
3. Gire el segundo cuello en sentido antihorario para aflojarlo.
4. Retire el polo de extensión del polo del mango tirando.
5. Introduzca el polo del mango en el polo del cabezal de alimentación.
6. Gire el cuello en sentido horario para apretarlo.

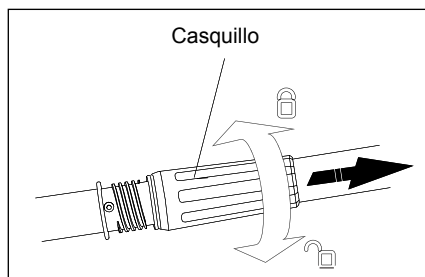

NOTA: El gatillo permanecerá bloqueado hasta que tire del cierre de seguridad. Para desbloquear el cierre de seguridad, tire. Para empezar, tire del cierre de seguridad y apriete el gatillo.

NOTA: Ajuste la colocación de las manos sobre el eje de la sierra de pértiga para mantener el equilibrio ad-ecuado. No intente usar la sierra de pértiga a una longitud que no le permita mantener los pies bien asentados y el equilibrio en todo momento.

PREPARACIÓN PARA EL CORTE

- Póngase guantes antideslizantes para lograr la máxima capacidad de sujeción y protección.
- Sujete bien el aparato siempre que el motor esté en funcionamiento. Sujete firmemente con la mano derecha el mango trasero mientras sujeta firmemente el eje del polo con la izquierda.
- Nunca se coloque directamente debajo de la rama que está cortando.
- Asegúrese de que los collares estén bien apretados antes de manejar el equipo; compruébelo periódicamente durante el uso para evitar lesiones personales serias.

PROCEDIMIENTO BÁSICO DE CORTE

Siga los pasos descritos abajo para evitar dañar la corteza del árbol o arbusto. No realice un movimiento de vaivén como en el aserrado.

- Primero efectúe un corte superficial (1/4 del diámetro de la rama) en el lado inferior de la rama, cerca de la rama progenitora o del tronco.
- Realice el segundo corte en el lado superior de la rama, por el lado exterior del primer corte con respecto al tronco. Continúe el corte a través de la rama, hasta que se separe del árbol.
- Esté preparado para equilibrar el peso de la herramienta cuando se caiga la rama.
- Realice un último corte cerca del tronco.
- Suelte el gatillo tan pronto como se termine el corte. Si no se sigue el procedimiento correcto de corte, la barra y la cadena se atorán y quedan pellizcadas o atrapadas en la rama. Si sucede esto:
- Apague el motor y desconecte la clavija de la fuente de corriente.
- Si puede llegar a la rama desde el suelo, levántela mientras sujeta la podadora. De este modo se soltará el enganche y se liberará la sierra.
- Si la sierra aún sigue atorada, solicite la ayuda de un profesional.

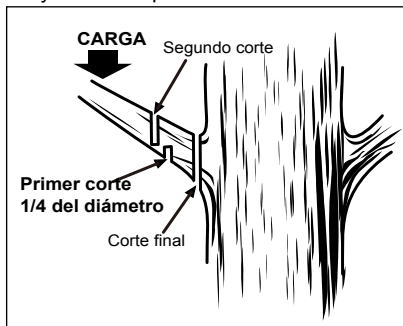

FUNCIONAMIENTO

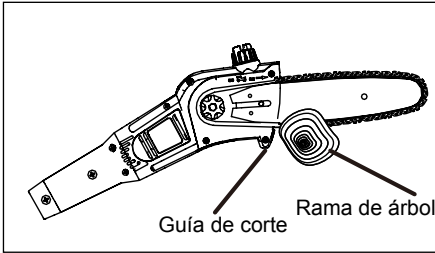

NOTA: Para el segundo corte y el corte final (desde arriba de la rama), sujete la guía de corte delantera contra la rama que vaya a cortar. Esto ayudará a estabilizar la rama y facilitará el corte. Deje que la cadena corte por usted; solo presione ligeramente hacia abajo. Si fuerza el corte, puede dañar la barra, la cadena o el motor.

DESRAMADO Y PODA

Esta unidad se diseñó para podar pequeñas ramas hasta de 152 mm (6 pulg.) de diámetro. Para obtener mejores resultados, observe las siguientes precauciones.

- Planifique cuidadosamente el corte. Tenga en cuenta la dirección en que caerá la rama.
- Las ramas pueden caer en direcciones inesperadas. No se pare directamente bajo la rama que esté cortando.
- El corte más común es colocando la unidad a un ángulo de 60° o menos, según cada situación en particular, como se demuestra. Conforme aumenta el ángulo del brazo de la sierra con respecto al suelo, aumenta la dificultad para efectuar el primer corte (por la parte inferior de la rama).
- Corte en varias etapas las ramas largas.
- Corte primero las ramas inferiores para dar más espacio para la caída de las ramas superiores.
- Trabaje lentamente, manteniendo ambas manos en la sierra y sujetándola firmemente. Mantenga bien apoyados los pies y bien equilibrado el cuerpo.

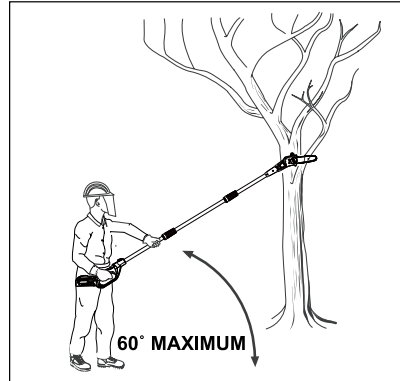

- Mantenga el árbol entre usted y la cadena mientras realice el desramado. Corte la rama desde el lado opuesto del árbol.
- No realice tareas de corte subido en una escalera, ya que es extremadamente peligroso. Deje tal operación a los profesionales.
- No realice el corte de una rama junto a la rama o tronco de donde sale, sino hasta que haya recortado la primera para reducir el peso de la misma. Si se siguen los procedimientos de corte correctos se evita desprender la corteza del miembro progenitor.

Seguir los procedimientos de corte adecuados evitará que se separe la corteza del miembro principal.

- No utilice la sierra para tala ni para tronzar.
- Para protegerse de una posible electrocución, no trabaje a menos de 15 metros (50 pies) de cables eléctricos aéreos.
- Mantenga a los circunstantes a una distancia mínima de 15 metros (50 pies).

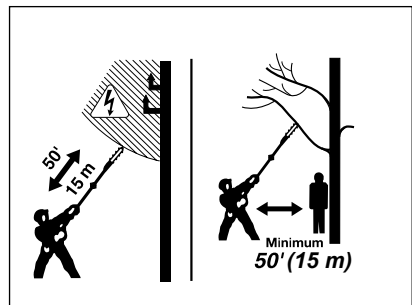

MANTENIMIENTO GENERAL

- Evite el empleo de solventes al limpiar piezas de plástico. La mayoría de los plásticos son susceptibles a diferentes tipos de solventes comerciales y pueden resultar dañados.
- Utilice paños limpios para eliminar la suciedad, el polvo, el lubricante, la grasa, etc.
- No permita en ningún momento que las piezas de plástico entren en contacto con líquido de frenos, gasolina, productos derivados del petróleo, aceites penetrantes, etc. Los productos químicos pueden dañar, destruir o debilitar el plástico, lo que puede resultar en graves daños personales.
- Todas las tareas de servicio de la motosierra, aparte de los puntos indicados en las instrucciones de mantenimiento del manual de instrucciones, deben ser efectuadas por técnicos de servicio de motosierras competentes..

⚠ ADVERTENCIA:

Al dar servicio a la unidad, sólo utilice piezas de repuesto idénticas. El empleo de piezas diferentes puede ser peligroso o dañar el producto.

Siempre use gafas de seguridad o anteojos protectores con protección lateral al usar herramientas eléctricas o al soplar el polvo con aire comprimido. Si la operación genera mucho polvo, también póngase una mascarilla contra el polvo.

Antes de inspeccionar, limpiar o dar servicio a la unidad, apague el motor, espere a que se detengan todas las piezas en movimiento, y quite la batería. El incumplimiento de cualquiera de estas instrucciones puede causar lesiones serias.

⚠ ADVERTENCIA:

Para evitar posibles lesiones graves, nunca toque o ajuste la cadena al estar funcionando el motor. La cadena de la sierra está sumamente afilada; siempre póngase guantes protectores al efectuar labores de mantenimiento de la cadena.

REFERENCIA RÁPIDA SOBRE EL MONTAJE DE LA BARRA Y LA CADENA (TENSIONADO)

Paso Uno

- Libera la tensión de la cadena girando el tornillo de ajuste de la tensión situado detrás de la barra guía. Gírelo en sentido antihorario para aflojarlo.

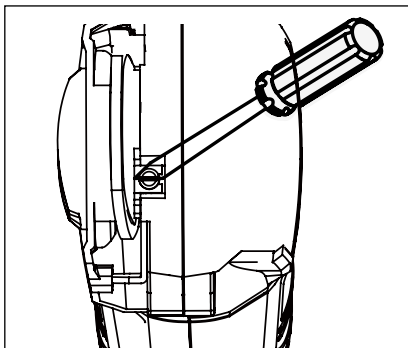

Paso Dos

- Gire la perilla de fijación en sentido antihorario para aflojarla

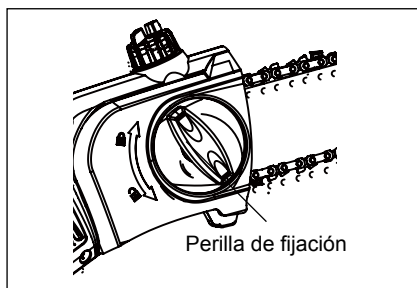

MANTENIMIENTO

Paso tres

- Retire la cubierta.
- Ahora puede retirar la barra y la cadena sacándolas del cuerpo principal de la podadora de altura. Saque la cadena de la rueda dentada
- Ahora puede limpiar la podadora de altura con un cepillo y/o un trapo o eliminar el serrín y el aceite.

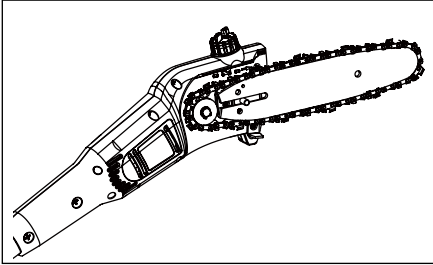

Paso seis

- Sustituya la cubierta de la barra y la perilla de la cubierta de la barra. Gire la perilla de la cubierta de la barra en sentido horario hasta que esté ligeramente apretada. La barra debe estar suelta para moverla al ajustar la tensión.

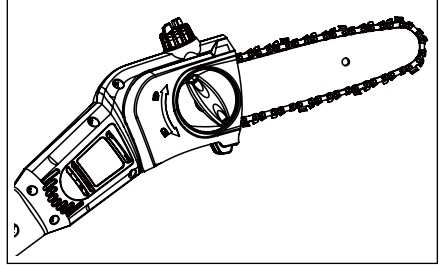

Paso cuatro

- Para volver a colocar la barra y la cadena, forme un bucle con la cadena sobre el piñón y coloque la barra en contra la ranura para las clavijas de la barra.

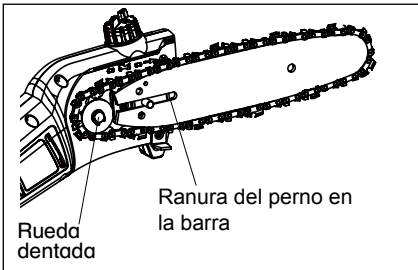

Paso siete

- Con un destornillador, gire el tornillo de ajuste de la tensión en sentido antihorario.

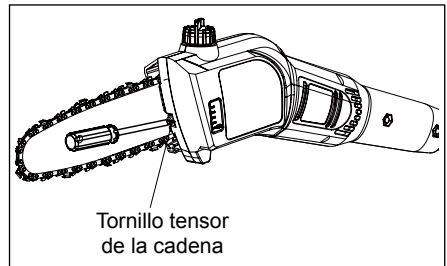

Paso cinco

- Asegúrese de que el pasador de tensión está situado en el orificio de tensionado de la barra y que el taco de goma y la barra no están manchados de aceite. Esto ayuda a mantener la tensión de la cadena.

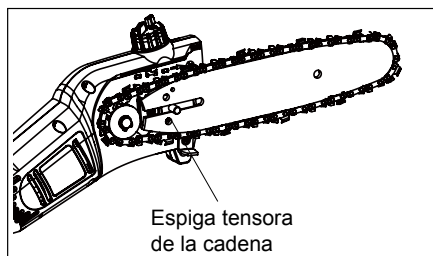

Paso ocho

- Gire el tornillo de ajuste hasta que haya suficiente juego para que pueda retirarse la cadena de la barra, pero no tanto como para que las guías puedan salirse de la barra. Cuando haya logrado la tensión correcta, apriete completamente la perilla de la cubierta de la barra.

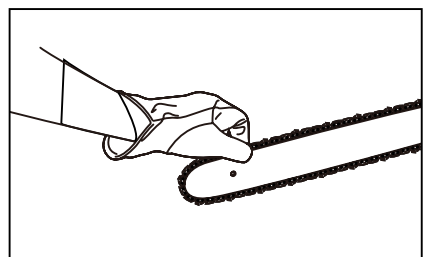

MANTENIMIENTO

NOTA: La cadena se afloja con el uso, revísela y ajuste la tensión con frecuencia. No tense la cadena caliente antes de guardarla, ya que las cadenas encogen con el frío y esto puede dañar la cadena, la barra y la sierra.

TENSIÓN DE LA CADENA

- Apague el motor desconecte la clavija de la fuente de corriente antes de ajustar la tensión de la cadena. Asegúrese de que estén flojas para apretarse con la mano las tuercas de montaje de la barra; gire hacia la derecha el tensador de la cadena para tensar ésta. Para obtener más información consulte la sección Cómo reemplazar la barra y la cadena.
- La cadena debe volver a tensarse cada vez que las partes planas de los eslabones de impulsión sobresalen suspendidos de la ranura de la barra
- Durante el funcionamiento normal aumenta la temperatura de la sierra. Si la cadena está bien tensada, estando caliente los eslabones de impulsión sobresalen suspendidos de la ranura de la barra aproximadamente 1,25 mm (0,050 pulg.)

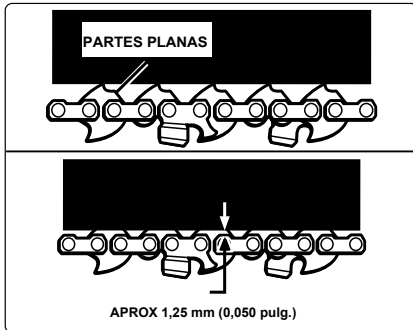

NOTA: La cadena, estando fría, está bien tensada cuando no hay holgura de la misma en la parte inferior de la barra guía, la cadena se siente bien ajustada en la barra, y puede avanzarse con la mano sin ningún atoramiento. Las cadenas nuevas tienden a estirarse; compruebe la tensión de la cadena con frecuencia.

PRECAUCIÓN: Si se tensa la cadena estando ésta caliente, puede quedar demasiado apretada al enfriarse. Revise la "tensión en frío" de la cadena, antes de usar la sierra.

REEMPLAZO LA BARRA Y CADENA

- Afloje la perilla de la cubierta de la barra girando en sentido antihorario y retire la cubierta de la barra.

- La barra tiene una ranura que encaja en el tornillo de la barra. La barra también tiene un orificio que encaja con el pasador de tensionado de la cadena.
- Coloque la barra en el tornillo de la barra de forma que el pasador de tensionado de la cadena encaje en el orificio del pasador de tensionado de la cadena.
- Acomode la cadena sobre la rueda dentada y dentro de la ranura de la barra. Los dientes de corte situados en la parte superior de la barra deben estar orientados hacia la punta de la barra, en la dirección de rotación de la cadena.

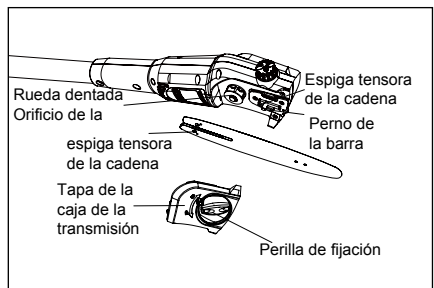
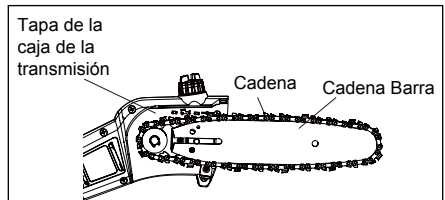

⚠ ADVERTENCIA: Para evitar posibles lesiones graves, apague el motor y quite la batería de la sierra de extensión antes de cambiar la barra, la cadena o realizar cualquier operación de mantenimiento.

- Vuelva a colocar la cubierta lateral del accionamiento e instale la tuerca de la barra. Apriete sólo con la mano la tuerca de la barra. La barra debe quedar libre para moverse para el ajuste de la tensión.
- Elimine toda la holgura de la cadena girando el tornillo tensor en el sentido de las manecillas del reloj, asegurándose que la cadena asienta dentro de la ranura de la barra durante el tensionado.
- Levante la punta de la barra para revisar la holgura de la cadena. Suelte la punta de la barra y gire 1/2 vuelta en el sentido de las manecillas del reloj el tornillo de tensado de la cadena.
- Repita este proceso hasta que desaparezca toda holgura presente.

MANTENIMIENTO

- Sujete la punta de la barra arriba y apriete la perilla de la cubierta de la barra de forma segura.
- La cadena está tensada correctamente cuando no hay holgura de la misma en la parte inferior de la barra, la cadena se siente bien ajustada en la barra, y puede avanzarse con la mano sin ningún atoramiento de aquélla.

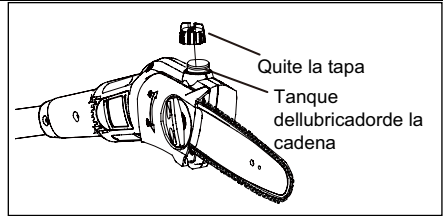

⚠ ADVERTENCIA: Para evitar lesiones físicas graves, pare el motor y saque la batería de la podadora de altura antes de sustituir la barra o la cadena, o de realizar cualquier operación de mantenimiento.

NOTA: No use lubricante sucio, usado o contaminado de ninguna forma. Puede dañarse la bomba de aceite, la barra o la cadena.

MANTENIMIENTO DE LA CADENA

Utilice solo una cadena con poco rebote con esta podadora. Esta cadena de corte rápido reduce el rebote si se le realiza un mantenimiento correcto. Para hacer un corte suave y rápido, hay que hacer un mantenimiento adecuado de la cadena. Sabrá que hay que afilar la cadena cuando observe las siguientes condiciones:

- Las virutas de madera son pequeñas y polvorientas
 - La cadena debe forzarse por la madera durante el corte
 - La cadena corta hacia un lado
- Durante el mantenimiento de la sierra considere lo siguiente:
- Un ángulo incorrecto de limadura de la placa lateral puede aumentar el riesgo de un contragolpe violento.
 - El ajuste de la profundidad determina la profundidad a la que el diente de corte entra en la madera y el tamaño de la viruta de madera que se quita. Demasiado claro aumenta el peligro de contragolpe. Muy poco claro disminuye el tamaño de los pedazos de madera, disminuyendo la habilidad de corte de la cadena.
 - Si los dientes de corte han tocado objetos duros como clavos y piedras, o han sido desgastados por el lodo o la arena presentes en la madera, permita que afilen la cadena en un establecimiento de servicio apropiado para la tarea.

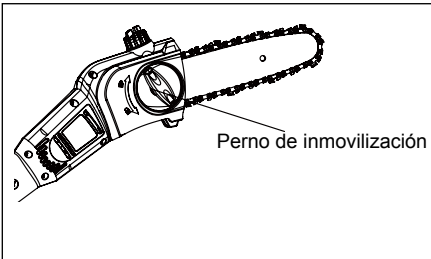
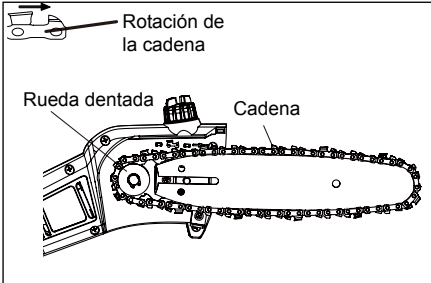

NOTA: Si la cadena está demasiado apretada, no girará. Afloje un poco la perilla de la cubierta de la barra y dé $\frac{1}{4}$ de giro al tornillo de ajuste en sentido antihorario. Levante la punta de la barra y vuelva a apretar la perilla de la cubierta de la barra.

LUBRICADOR DE LA CADENA

- Use el lubricante Premium para la barra y la cadena. Está diseñado para las cadenas y los sistemas de lubricación de las mismas, y está formulado para desempeñarse en una amplia gama de temperaturas sin requerir ninguna dilución.
- Retire la tapa y vierta cuidadosamente aproximadamente 6 cl (2 onzas) de lubricante para la barra y la cadena en el tanque del lubricador de la cadena.
- Vuelva a colocar el tapón y apriete bien.
- Revise y vuelva a llenar el tanque de lubricante para barra cada vez que utilice la sierra de pértiga.

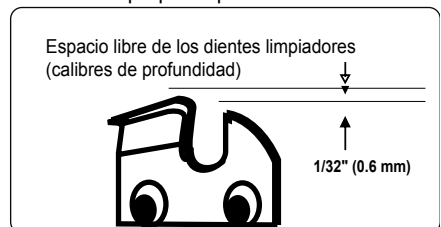

MANTENIMIENTO

PARTES DE UN DIENTE DE CORTE

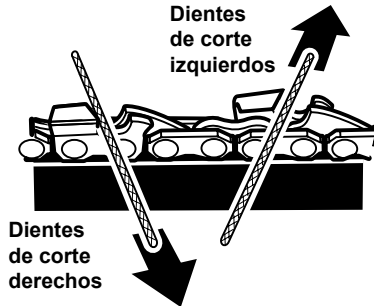
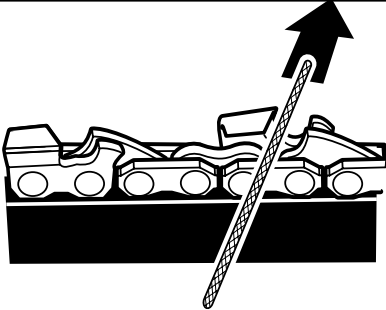
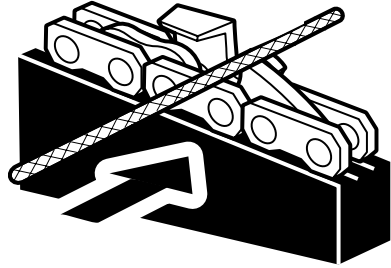
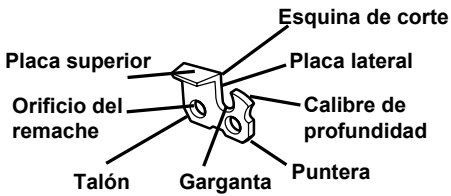

FORMA DE AFILAR LOS DIENTES DE CORTE

Tenga cuidado de afilar todos los dientes de corte a los ángulos especificados y a la misma longitud, ya que sólo puede lograrse un corte rápido cuando están uniformes todos los dientes de corte.

- Apriete lo suficiente la tensión de la cadena para que ésta no tiemble. Efectúe toda la limadura en el punto medio de la barra. Siempre póngase guantes para su protección.
- Use una lima redonda de diámetro con mango.
- Mantenga la lima al nivel de la placa superior de los dientes de corte. No permita que la lima se incline ni se balancee.
- Con presión leve pero firme, pase la lima por el diente, hacia la esquina delantera del mismo. Levante la lima para separarla del acero en cada movimiento de regreso.

- Dé unas pocas pasadas firmes a cada diente de corte. Lime todos los dientes de corte izquierdos en una dirección. Después lleve la lima al otro lado y lime los dientes de corte derechos en la dirección opuesta. Ocasionalmente, con un cepillo de alambre limpie las limaduras producidas por la lima.

PRECAUCIÓN: Si la cadena está desafilada o mal afilada, durante el corte puede causar una velocidad excesiva del motor, lo cual puede dañarlo.

ADVERTENCIA: Un afilado inadecuado de la cadena aumenta el peligro de contragolpe. Si no se cambia o se repara la cadena cuando está dañada, puede causar lesiones serias.

MANTENIMIENTO

PROCEDIMIENTO DE CARGA

NOTA: La batería no se envía completamente cargada. Se recomienda cargarla completamente antes de usarla por primera vez para garantizar que se pueda obtener el máximo tiempo de funcionamiento. Una batería totalmente descargada necesitará ser cargada por aproximadamente 30 minutos para cargarla totalmente.

1. Enchufe el cargador a una toma de electricidad.
2. Coloque el paquete de baterías (1) en el cargador (2). Este es un cargador con diagnóstico. Las lámparas LED (3) del cargador se iluminan de acuerdo a un orden específico para indicar el estado actual de la batería. Ellos son los siguientes.

PROCEDIMIENTO PARA CARGAR (INDICADOR LED)

LA BATERÍA SE ESTÁ CARGANDO:	ROJO	ROJO
COMPLETAMENTE CARGADA:	ROJO	VERDE
LA BATERÍA ESTÁ MUY CALIENTE: (QUITELA POR APROXIMADAMENTE 30 MINUTOS PARA PERMITIR QUE SE ENFRIE)	ROJO	ANARANJADO
NO HAY BATERÍA PRESENTE:	ROJO	VERDE
BATERÍA DEFECTUOSA: (SI ESTO PASA QUITELA Y REEMPLÁCELA POR UNA NUEVA)	ROJO	ROJO PARPADEANDO

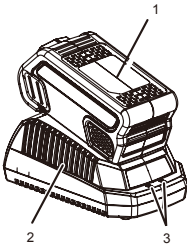

MANTENIMIENTO DEL CARGADOR

- Mantenga el cargador limpio y libre de residuos. No permita que entren elementos extraños en la parte interna ni en las conexiones. Limpie con un paño húmedo. No utilice disolventes ni agua y no limpie el aparato en condiciones de humedad.
- Desenchufe el cargador cuando no tenga ninguna batería.
- Recargue por completo las baterías antes de guardarlas.
- Guarde el cargador en una habitación con temperatura normal. No lo almacene con temperaturas demasiado elevadas. No utilice el cargador con luz directa del sol. Recárguelo con una temperatura ambiental de entre 45 y 104° F (7 y 40° C). Si la batería está caliente, deje que se enfríe antes de cargarla.

BATERÍA

- Guarde la batería recargada por completo.
- Cuando las luces de recarga se pongan verdes, retire la batería del cargador y desconecte el cargador de la toma.
- Recargue la batería siempre que note que hay menos potencia. Nunca deje que la batería se agote completamente.
- Después de la carga, se puede guardar la batería en el cargador, siempre que el cargador no esté enchufado.

COMPROBACIÓN DE LA PILA

Pulse el indicador de capacidad de la batería (BCI). Las luces se encenderán según el nivel de capacidad de las baterías. Consulte la siguiente tabla:

Luces	Capacidad
4 luces verdes	La batería está a plena capacidad
3 luces verdes	La batería está al 70% de su capacidad
2 luces verdes	La batería está al 45% de su capacidad
1 luz verde	La batería está al 25% de su capacidad y será necesario cargarla pronto
Las luces se apagan	La batería está por debajo del 10% de su capacidad y es necesario cargarla inmediatamente

ELIMINACIÓN DE BATERÍAS SIN DAÑO



Las baterías utilizadas en este cortasetos contienen los siguientes materiales tóxicos y corrosivos: Litio-ión, un material tóxico.

⚠️ ADVERTENCIA: Todos los materiales tóxicos deben ser desechados de forma específica para evitar contaminar el medio ambiente. Antes de desechar una batería de litio-ión estropeada o gastada, póngase en contacto con el organismo encargado del tratamiento de residuos más próximo o con su agencia de protección medioambiental para informarse y solicitar instrucciones específicas. Recicle las baterías en un centro o dispositivo adecuado, autorizado para el tratamiento del Litio-ión.

se rompe, con o sin escapes, no la recargue ni la utilice. Deséchela y sustitúyala por una batería nueva. ¡NO INTENTE REPARARLA! Para evitar lesiones y riesgos de incendio, explosión o shock eléctrico, así como dañar el medio ambiente:

- Cubra los terminales de la cubierta de la batería con cinta adhesiva resistente.
- NO intente retirar ni destruir componentes de la batería.
- NO intente abrir la batería.
- Si aparece una grieta, los electrolitos que se liberan son corrosivos y tóxicos. NO permita que la solución entre en contacto con los ojos o la piel y no la ingiera.
- NO tire estas baterías a la basura.
- NO las incinere.
- NO las ponga donde puedan acabar en el basurero o en una línea de tratamiento de residuos municipal.
- Llévelas a un centro oficial de reciclaje o recogida de desechos.

TABLA DIAGNOSTICA

⚠️ ADVERTENCIA: Siempre apague el aparato y desconecte la bujía antes de hacer cualquiera de las reparaciones recomendadas a continuación que no requieran que la unidad esté en operación.

SINTOMA	CAUSA	SOLUCION
La barra y la cadena están calientes y humeantes.	Compruebe la tensión de la cadena. Posible exceso de tensión.	Tensión de la cadena. Consulte el apartado sobre la tensión de la cadena.
	Depósito de aceite de la cadena vacío.	Compruebe el depósito de aceite. Rellénelo si está vacío.
El motor funciona, pero la cadena no gira.	La cadena está demasiado tensa.	Vuelva a tensionar la cadena. Consulte el apartado sobre la tensión de la cadena.
	Compruebe el montaje de la barra de guía y la cadena.	Consulte el apartado sobre la sustitución de la barra y la cadena.
	Compruebe la barra de guía y la cadena para ver si hay daños.	Inspeccione la barra de guía y la cadena para ver si hay daños.

VISTA EXPLOSIONADA

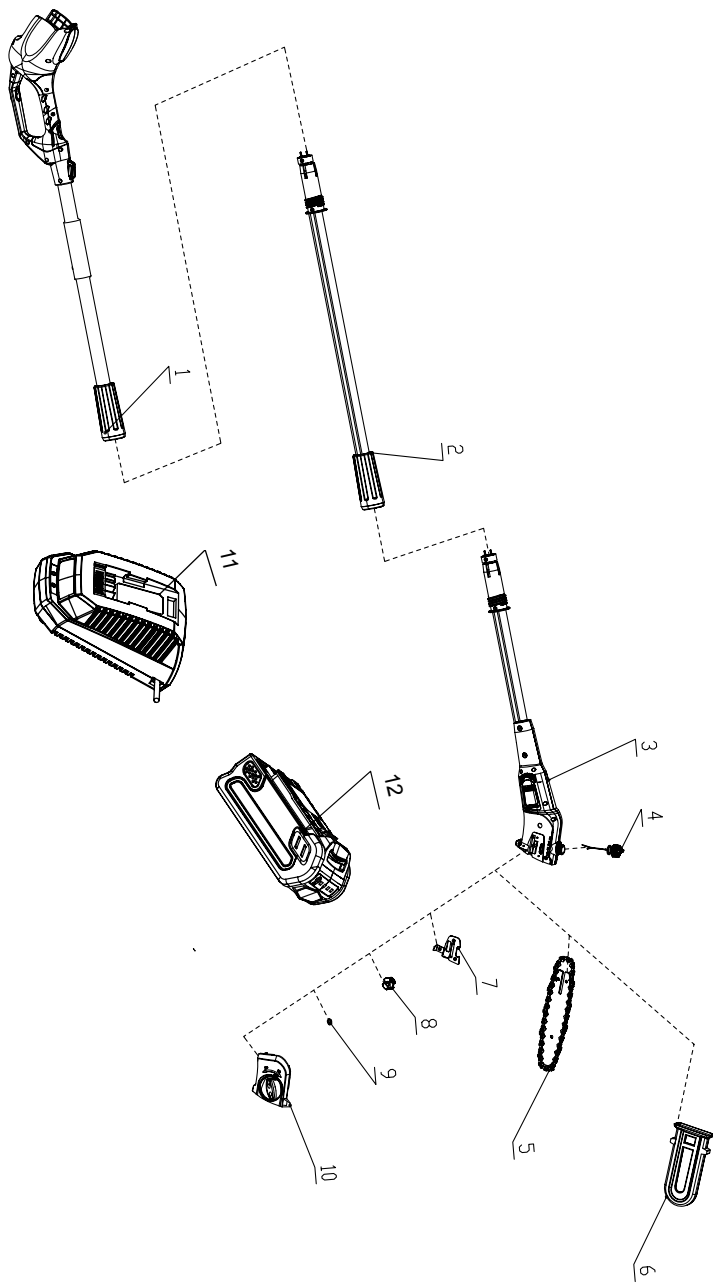

LISTA DE PIEZAS

ARTÍCULO NO.	PARTE NO.	DESCRIPCIÓN	CDAD.
1	311031881	Eje de la manija	1
2	311041881	Telescopio el pértiga	1
3	311051881	Montaje de la cubierta	1
4	311061881	Tapón del aceite	1
5	311071881	Barra y cadena	1
6	34112320-6	Funda	1
7	33302586	Chain Supporting Plate	1
8	33902102-2	Rueda dentada	1
9	3290875-1	Clip en C	1
10	311061881	Conjunto de cubierta lateral	1
11	31127998	Cargador	1
12	31117976	Batería (40V 2Ah)	1

GARANTIA LIMITADA

POULAN PRO, filial de Husqvarna Consumer Outdoor Products N.A., Inc., garantiza este producto al comprador original con la correspondiente prueba de compra, durante un periodo de cuatro (4) años, contra defectos en los materiales, piezas o mano de obra.

POULAN PRO, a su propio criterio, reparará o reemplazará todas y cada una de las piezas que estén defectuosas, mediante un uso normal, sin cargo alguno para el cliente. Esta garantía sólo es válida para las unidades que se hayan utilizado para uso personal que no hayan sido contratadas o alquiladas para uso industrial/comercial, y que se hayan mantenido de acuerdo con las instrucciones del manual de propietario suministrado con el producto.

La batería tiene dos (2) años de garantía contra defectos de fabricación y materiales. Las baterías deben ser cargadas de acuerdo con las instrucciones del manual de usuario y la normativa en vigor para ser válida.

Esta garantía no es transferible y no cubre los daños o responsabilidades provocadas por el manejo inapropiado, mantenimiento inapropiado o alteración, o por el uso de accesorios y/o componentes adicionales no recomendados específicamente por **POULAN PRO** para esta herramienta. No obstante, esta garantía no cubre las piezas que se desgasten por uso normal ni el deterioro normal del acabado exterior debido al uso o exposición a la intemperie. Esta garantía no cubre la configuración por defecto ni los ajustes normales explicados en el manual de instrucciones.

Gastos de Transporte: Los gastos de transporte para el movimiento de cualquier unidad de equipos motorizados o accesorio son responsabilidad del comprador. Es responsabilidad del comprador pagar los gastos de transporte para cualquier pieza enviada para reemplazo bajo esta garantía a menos que **POULAN PRO** solicite dicha devolución por escrito.

En caso de duda con respecto a esta garantía, por favor contacte a: **POULAN PRO**, una división de Husqvarna Consumer Outdoor Products N.A., Inc. 9335 Harris Corners Parkway Charlotte, NC 28269 1-855-378-6903

Contacto en Canadá:

POULAN PRO
850 Matheson Blvd. West
Mississauga, Ontario L5V 0B4
Dando el número del modelo, el número de serie y la fecha de la compra de suproducción así como el nombre y la dirección del distribuidor autorizado de quien fue comprada.

ESTA GARANTÍA LE OTORGA DERECHOS ESPECÍFICOS LEGALES Y PODRÍA TENER OTROS DERECHOS QUE VARIAN EN CADA ESTADO.

NO SE PERMITEN RECLAMACIONES POR DAÑOS CONSECUCIONALES O DERIVADOS, Y NO EXISTEN OTRAS GARANTÍAS EXPRESAS EXCEPTO LAS EXPRESAMENTE ESTIPULADAS EN ESTE INSTRUMENTO.

ALGUNOS ESTADOS NO PERMITEN LAS LIMITACIONES SOBRE LA DURACIÓN DE UNA GARANTÍA IMPLÍCITA O SOBRE LAS EXCLUSIONES O LIMITACIONES DE DAÑOS CONSECUCIONALES O INCIDENTALES, DE MODO QUE LAS LIMITACIONES ANTERIORES PODRÍAN NO SER APLICABLES EN SU CASO.

Ésta es una garantía limitada dentro del significado del término tal como se define en la Ley Magnuson Moss de 1975.













La política de **POULAN PRO** es la de mejorar continuamente sus productos. Por ello, **POULAN PRO** se reserva el derecho a cambiar, modificar o discontinuar la fabricación de modelos, diseños, especificaciones y accesorios de todos los productos, en cualquier momento sin previo aviso ni obligación para el comprador.

CONTENU

CONTENU.....	45
IDENTIFICATION DES SYMBOLES DE SÉCURITÉ.....	46
CARACTÉRISTIQUES TECHNIQUES.....	47
CONSIGNES DE SÉCURITÉ.....	48
ASSEMBLAGE.....	52
UTILISATION.....	54
ENTRETIEN.....	57
MISE AU REBUT DE LA BATTERIE SANS DANGER POUR L'ENVIRONNEMENT.....	62
DÉPANNAGE.....	62
VUE ÉCLATÉE.....	64
LISTE DES PIÈCES.....	65
GARANTIE.....	66

IDENTIFICATION DES SYMBOLES DE SÉCURITÉ



Certains des symboles ci-dessous peuvent être utilisés sur l'article. Veuillez les étudier et en apprendre la signification. Une bonne interprétation de ces symboles vous permettra d'utiliser cet article de façon plus sûre et efficace.

SYMBOLE	NOM	EXPLICATION
V	Volts	Tension
A	Ampères	Intensité nominale
Hz	Hertz	Fréquence (cycles par seconde)
W	Watt	Puissance
hrs	Heures	Temps
no	Vitesse à vide	Vitesse de rotation à vide
	Construction de classe II	Construction à double isolation
/min	Par minute	Tours, coups, vitesse périphérique, orbites, etc., par minute
	Réutilisation de batteries au lithium-ion	Indique que cet outil est conforme aux exigences du programme de réutilisation des batteries au lithium-ion.
	Symbole d'alerte de sécurité	Précautions destinées à assurer la sécurité.
	Lire le guide d'utilisation	Pour réduire les risques de blessures, l'utilisateur doit lire et veiller à bien comprendre le guide d'utilisation avant d'utiliser cet article.
	Protection oculaire et casque protecteur	Portez une protection oculaire ainsi qu'un casque protecteur pendant l'utilisation de ce matériel.
	Gants	Portez des gants épais antidérapants lors de la manipulation de l'échenilloir et de la lame.
	Chaussures de sécurité	Portez des chaussures de travail à semelle antidérapante lors de l'utilisation de l'outil.
	Rebond	DANGER! Attention aux rebonds.
	Contact avec la pointe du guide-chaîne	Évitez le contact avec la pointe du guide-chaîne.
	Protection auditive	Portez une protection auditive en opérant ce produit.
	Protection des yeux et de la tête	Portez des dispositifs de protection des yeux et de la tête lorsque vous utilisez cette scie.
	Alerte à l'humidité	N'exposez pas l'appareil à la pluie ou à l'humidité.
	Avertissement concernant le rebond	AVERTISSEMENT : Maintenez votre corps suffisamment à l'écart de l'outil.

IDENTIFICATION DES SYMBOLES DE SÉCURITÉ

	<p>Risque d'électrocution</p> <p>Classification du danger</p>	<p>DANGER : Afin de prévenir toute électrocution, n'utilisez pas l'outil près de câbles électriques. Maintenez l'outil à au moins 30 pieds (10 mètres) des lignes électriques et des autres sources de courant.</p> <p>AVERTISSEMENT : Les spectateurs, les enfants et animaux de compagnie doivent rester à l'écart de l'espace de travail, la distance minimale à maintenir est de 50 pieds (15 mètres). Veillez à ce qu'aucune personne ou animal de compagnie se tienne près de vous lorsque vous démarrez l'outil.</p>
---	--	---

Les termes de mise en garde suivants et leur signification ont pour but d'expliquer le degré de risques associé à l'utilisation de cet article.

Symbole	Signal	Signification
	DANGER	Indique une situation extrêmement dangereuse qui, si elle n'est pas évitée, aura pour conséquences des blessures graves ou mortelles.
	AVERTISSEMENT	Indique une situation potentiellement dangereuse qui, si elle n'est pas évitée, pourrait entraîner des blessures graves ou mortelles.
	ATTENTION	Indique une situation potentiellement dangereuse qui, si elle n'est pas évitée, pourrait entraîner des blessures légères ou de gravité modérée.
	ATTENTION	(sans symbole d'alerte de sécurité) Indique une situation pouvant entraîner des dommages matériels.

CARACTÉRISTIQUES TECHNIQUES

TYPE	Sans fil, fonctionne sur batterie
BATTERIES	40V 2Ah Lithium-Ion
DURÉE DE CHARGE	60 Minutes
MOTEUR	Avec brosse
VITESSE	4200 RPM
LONGUEUR DU GUIDE-CHAÎNE	8" (20 cm)
PAS DE CHAÎNE	3/8 po (9.5 mm)
TYPE DE CHAÎNE	91PJ033
GUIDE-CHAÎNE	080NDEA318
CAPACITÉ DU RÉSERVOIR D'HUILE DE LA CHAÎNE	70 ml
POIDS NET : (SANS BATTERIE DE 4AH)	7.96 lbs. (3.6 kg)
POIDS NET : (AVEC BATTERIE DE 4AH)	9.26 lbs. (4.4 kg)

CONSIGNES DE SÉCURITÉ

⚠️ AVERTISSEMENT: Lisez et comprenez bien toutes les instructions avant d'utiliser ce produit. Le non-respect de toutes les instructions ci-dessous pourrait entraîner une décharge électrique, un incendie et/ou de graves blessures.

⚠️ AVERTISSEMENT: Lorsque vous utilisez cet appareil, les précautions de sécurité doivent être respectées. Pour votre propre sécurité et celle des spectateurs, veuillez lire ces consignes avant d'utiliser l'appareil. N'utilisez pas l'appareil sans avoir lu le guide d'utilisation.

SÉCURITÉ DE LA ZONE DE TRAVAIL

- **La zone de travail doit être maintenue propre et bien rangée.** Une zone de travail en désordre ou mal éclairée augmente les risques d'accident.
- **N'utilisez pas un outil électrique dans une atmosphère explosive, par exemple en présence de liquides, de gaz ou de poussières inflammables.** Les outils électriques génèrent des étincelles pouvant enflammer les poussières ou les vapeurs.
- **Veillez à ce que les enfants et les autres personnes restent à distance quand vous faites fonctionner un outil électrique.** Un moment d'inattention peut suffire à vous faire perdre le contrôle de l'appareil.

SÉCURITÉ ÉLECTRIQUE

- **Évitez tout contact physique avec des surfaces mises à la terre ou mises à la masse (tuyaux, radiateurs, fours et réfrigérateurs, etc.).** Le risque de choc électrique augmente si votre corps est relié à la terre ou à la masse.
- **Les outils électriques ne doivent pas être exposés à la pluie ni à l'humidité en général.** Le risque de choc électrique augmente lorsque l'eau pénètre dans un outil électrique.
- **N'utilisez pas l'outil près de câbles électriques.** L'unité n'a pas été conçue pour fournir une protection contre les électrocutions en cas de contact avec les lignes électriques aériennes. Contactez votre mairie pour connaître les distances de sécurité à respecter lors du travail près de lignes de courant aériennes et assurez-vous que votre position est sûre avant d'utiliser l'outil. »

SÉCURITÉ PERSONNELLE

- **Restez vigilant, soyez attentif à ce que vous faites et faites preuve de bon sens lorsque vous utilisez un outil électrique.** N'utilisez pas l'appareil lorsque vous êtes fatigué, sous l'emprise de l'alcool ou de drogues ou après avoir pris des médicaments. Un simple moment d'inattention lors de l'utilisation d'un outil électrique peut provoquer des blessures graves.

- **Utilisez des équipements de protection individuelle. Portez toujours des lunettes de protection.** L'utilisation d'équipements de protection adaptés aux conditions de travail (masque anti-poussières, chaussures de sécurité antidérapantes, casque et protections auditives, etc.) permet de réduire les risques de blessures.
- **Évitez tout démarrage accidentel. Assurez-vous que l'interrupteur est sur la position arrêté avant de brancher l'outil sur la source d'alimentation ou d'assembler une batterie, de le saisir ou de le transporter. Transporter un outil électrique avec un doigt sur l'interrupteur ou le brancher sur une source d'alimentation alors que son interrupteur est en position marche favorise les accidents. Retirez les clés de réglage et de serrage avant de mettre l'outil en marche.** Une clé de réglage ou de serrage restée sur une pièce en rotation de l'outil électrique peut entraîner des blessures.
- **N'essayez pas d'atteindre des endroits difficiles à atteindre. Restez toujours daplomb et gardez bien l'équilibre.** Cela vous garantit un meilleur contrôle de l'outil électrique dans les situations inattendues.
- **Habillez-vous de manière appropriée. Ne portez pas de vêtements amples ni de bijoux. Veillez à ne pas approcher vos cheveux, vos vêtements et vos gants des pièces mobiles.** Les vêtements amples, les bijoux et les cheveux longs peuvent se prendre dans les pièces mobiles.
- **Si un appareil est conçu pour être utilisé avec des dispositifs d'extraction et de récupération des poussières, veillez à ce que ces dispositifs soient bien raccordés et correctement utilisés.** L'utilisation de dispositifs de récupération des poussières permet de réduire les risques liés aux poussières.

UTILISATION ET ENTRETIEN DES OUTILS ÉLECTRIQUES

- **Ne forcez pas un outil électrique.** Utilisez l'outil adapté au travail à effectuer. L'utilisation d'un outil électrique approprié au travail à effectuer permet de réaliser ce travail plus efficacement, avec une sécurité accrue, et au rythme pour lequel l'outil a été conçu.
- **N'utilisez pas un outil électrique si son interrupteur marche/arrêt ne commande plus la mise sous tension et hors tension de l'appareil.** Tout outil électrique qui ne peut pas être contrôlé grâce à son interrupteur est dangereux et doit être réparé.

CONSIGNES DE SÉCURITÉ

- **Débranchez la fiche du cordon d'alimentation de la prise secteur ou la batterie de l'outil électrique avant de procéder à des réglages, de changer des accessoires, ou de ranger l'outil.** Cette mesure de sécurité permet de réduire les risques de démarrage accidentel de l'outil.
- **Les outils électriques doivent être rangés hors de la portée des enfants. Ne laissez en aucun cas l'outil à une personne n'ayant pas pris connaissance de l'outil et du mode d'emploi.** Les outils électriques sont dangereux s'ils sont utilisés par des personnes inexpérimentées.
- **Les outils électriques doivent faire l'objet d'un entretien. Examinez votre outil pour vous assurer qu'aucune pièce mobile n'est grippée, mal alignée ou cassée, et pour tout autre problème qui pourrait affecter son fonctionnement.** S'il est endommagé, il doit être réparé avant d'être réutilisé. Beaucoup d'accidents sont dus à des outils électriques mal entretenus.
- **Veillez à ce que les accessoires de coupe restent propres et affûtés.** Des accessoires de coupe bien entretenus et bien affûtés risquent moins de se coincer et facilitent le contrôle de l'outil.
- **Utilisez l'outil électrique, ses accessoires, mèches et toutes les autres pièces conformément au mode d'emploi, en prenant en compte les conditions d'utilisation et le travail à effectuer.** Utiliser l'outil électrique à des fins autres que celles prévues peut provoquer des situations dangereuses.

RÉPARATION

- **L'entretien de l'appareil requiert un soin extrême et des connaissances approfondies, il doit uniquement être effectué par du personnel de réparation qualifié.** Pour toute réparation, nous vous recommandons de retourner le produit à votre CENTRE DE RÉPARATION AGRÉÉ le plus proche. Lors de la réparation de l'unité, utilisez des pièces de rechange identiques.
- **L'outil doit uniquement être réparé par un personnel de réparation qualifié.** Tout entretien ou réparation effectué par une personne non qualifiée peut entraîner un risque de blessures. Composez le 1-855-378-6903.

CONSIGNES DE SÉCURITÉ SPÉCIFIQUES

- **Maintenez tout membre du corps à l'écart de la chaîne. Assurez-vous que le commutateur est positionné sur off lorsque vous dégagez les bourrages de matériaux. Notez bien que la chaîne continue de tourner pendant un court instant après l'arrêt de l'outil. Un moment d'inattention au cours de l'utilisation de l'élagueuse sur perche peut entraîner de graves blessures corporelles.**
- **Transportez l'élagueuse sur perche par la poignée, avec la chaîne à l'arrêt. Lors du transport ou du rangement de l'élagueuse sur perche, remplacez toujours le fourreau. Une manipulation appropriée de l'élagueuse sur perche réduira les risques de blessure corporelle provoquées par la chaîne.**
- **Tenez uniquement l'élagueuse par ses surfaces de prise isolées, car la scie peut dissimuler quelques raccords à faible tension ou son propre cordon. Tout contact de la scie avec des fils sous tension peut mettre sous tension l'outil et donc blesser l'utilisateur par électrocution.**
- **Gardez le câble à l'écart de la zone de coupe. Pendant le fonctionnement, le câble peut être caché dans des buissons et peut être accidentellement coupé par la chaîne.**
- **N'utilisez pas l'élagueuse sur perche lors de conditions météo défavorables, notamment en présence d'un risque d'orage. Cela permet de réduire le risque d'électrocution par la foudre.**
- **Tenez toujours l'élagueuse sur perche à deux mains. Tenez fermement l'élagueuse sur perche.**
- **Portez toujours un casque lors de l'utilisation de l'élagueuse sur perche. Les chutes de débris peuvent causer des blessures corporelles.**
- **Veillez à ce que l'extrémité du guide-chaîne n'entre jamais en contact avec un objet.**
- **Tout contact entre l'extrémité du guide-chaîne et un objet peut causer un mouvement violent vers l'arrière ou vers le haut, ce qui pourrait vous blesser.**

CONSIGNES DE SÉCURITÉ

- **Portez des lunettes de sécurité et des protections auditives. Il est recommandé de porter des équipements de protection supplémentaires pour protéger la tête, les mains, les jambes et les pieds.** Des équipements de protection appropriés permettent de réduire les blessures pouvant se produire suite à la projection de débris ou à un contact accidentel avec la chaîne.
- **Une scie à chaîne ne doit pas être utilisée dans un arbre.** L'utilisation d'une scie à chaîne dans un arbre peut entraîner des blessures.
- **L'utilisateur de l'appareil doit toujours être debout sur une surface plane, fixe et stable, et doit toujours garder l'équilibre.** Les surfaces instables ou glissantes (ex. échelle) risquent de vous faire perdre l'équilibre et le contrôle de la scie à chaîne.
- **Quand vous coupez une branche sous tension, faites attention à l'effet de rebond.** Au moment où la tension dans les fibres du bois se relâche, la branche risque d'être projetée et de frapper l'utilisateur ou de lui faire perdre le contrôle de la scie à chaîne.
- **Faites extrêmement attention quand vous coupez des broussailles ou de jeunes arbres.** Le matériau fin peut se prendre dans la chaîne de l'outil, puis se rabattre violemment dans votre direction ou vous faire perdre l'équilibre.
- **Portez la scie à chaîne en la tenant par la poignée avant, à distance de votre corps, et après vous être assuré qu'elle était bien éteinte. Remettez toujours le fourreau avant de transporter ou de ranger la scie à chaîne.** Manipulez la scie à chaîne de manière appropriée afin de réduire les risques de contact accidentel avec la chaîne en rotation.
- **Reportez-vous au mode d'emploi pour lubrifier ou tendre la chaîne, ou pour changer des accessoires.** Si la chaîne est mal lubrifiée ou incorrectement tendue, elle peut se casser ou faire augmenter les risques de rebond.
- **Veillez à ce que les poignées restent propres, sèches et exemptes d'huile et de graisse.** Les poignées huileuses ou grasses sont glissantes et peuvent vous faire perdre le contrôle de l'appareil.
- **Ne coupez que du bois. N'utilisez pas la scie à chaîne pour un travail auquel elle n'est pas destinée. Exemples :** N'utilisez pas cet appareil pour couper du plastique, des briques ou des matériaux de construction ou d'autres matières que du bois. Il est potentiellement dangereux d'utiliser la scie à chaîne pour un autre travail que celui pour lequel elle a été conçue.

AVERTISSEMENT:

Débranchez avant l'entretien ou le changement d'accessoires.

 **DANGER:** Gardez les mains à l'écart de la zone de coupe. Gardez les deux mains sur les poignées lorsque l'appareil est activé.

 **ATTENTION:** La chaîne continue de tourner après l'arrêt de l'outil.

SÉCURITÉ DES ENFANTS

Des accidents tragiques peuvent survenir lorsque l'utilisateur n'est pas conscient de la présence d'enfants autour de lui.

- Maintenez les enfants à l'écart de la zone de travail et placez-les sous la surveillance d'un adulte.
- Cet outil n'est pas destiné aux enfants âgés de moins de 14 ans. Les enfants de 14 ans et plus doivent lire et comprendre les instructions d'utilisation et des règles de sécurité de ce manuel et doivent être formés et surveillés par un adulte.
- Restez vigilant, éteignez l'élagieuse lorsqu'un enfant ou une autre personne entre dans la zone de travail.
- Soyez prudent lorsque vous vous approchez d'angles morts, portes, buissons, arbres ou tout autre objet pouvant vous empêcher de voir un enfant courant en direction de l'élagieuse.

AVERTISSEMENT:

(PROPOSITION 65)

Certaines poussières créées par le ponçage mécanique, le sciage, le meulage, le perçage et d'autres activités de construction contiennent des substances chimiques connues pour causer le cancer, des malformations congénitales ou d'autres dommages au fœtus. Voici quelques exemples de ces substances chimiques:

- Plomb provenant des peintures à base de plomb,
- Silice cristalline provenant des briques et du ciment, ainsi que d'autres produits de maçonnerie;
- Arsenic et chrome provenant du bois de construction chimiquement traité.

Le risque que présentent ces expositions varie en fonction de la fréquence de ce type de travail. Pour réduire l'exposition à ces substances chimiques, travaillez dans un endroit bien aéré, avec un équipement de sécurité approuvé, tel qu'un masque anti-poussière spécialement conçu pour filtrer les particules microscopiques.

CONSERVEZ CES INSTRUCTIONS!

CONSIGNES DE SÉCURITÉ

EFFET DE REBOND

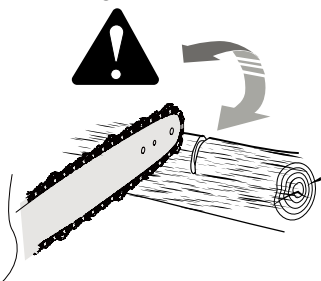

Un effet de rebond peut se produire lorsque le bout du guide-chaîne entre en contact avec un objet, ou lorsque le bois se referme et comprime la chaîne.

Le contact avec l'embout peut parfois causer un effet de rebond, entraînant ainsi un retour du guide-chaîne vers le haut et en direction de l'utilisateur.

Comprimer la chaîne sur la partie supérieure du guide peut également causer un rebond du guide vers l'utilisateur.

Chacune de ces réactions peut entraîner la perte de contrôle de l'outil et causer des blessures corporelles. Ne basez pas vos décisions sur les dispositifs de sécurité intégrés à l'outil. En tant qu'utilisateur d'une élagueuse, vous devez vous former à l'utilisation de l'outil en vue de garantir une utilisation sans accidents ou blessures corporelles.

CAUSES ET PRÉVENTION DES REBONDS:

- **Tenez toujours la tronçonneuse fermement, avec les deux mains, en ceignant les poignées entre le pouce et les doigts, et en positionnant votre corps et vos bras de manière à pouvoir résister à la force d'un rebond éventuel.** L'utilisateur peut contrôler la puissance d'un rebond s'il a pris les précautions nécessaires. Ne lâchez jamais la tronçonneuse pendant qu'elle fonctionne.
- **N'essayez pas de travailler des zones difficiles à atteindre. Ne sciez pas avec l'appareil au-dessus des épaules.** Cela permet d'éviter un contact accidentel du bout du guide avec un objet, et de garder un meilleur contrôle de la tronçonneuse en cas de situations inattendues.
- **Utilisez uniquement les guides et chaînes spécifiés par le fabricant.** Des chaînes ou guides de rechange inadaptés peuvent provoquer des rebonds et/ou des cassures de la chaîne.

- **Rejet et attraction** - Cette réaction est toujours de sens contraire à la direction de la chaîne lors d'un contact avec le bois. L'opérateur doit ainsi être prêt à contrôler le rejet lors de la coupe avec la partie inférieure du guide-chaîne, et à contrôler l'attraction lors de la coupe avec la partie supérieure du guide-chaîne.

ASSEMBLAGE

LISTE DE CONTRÔLE D'EXPÉDITION

- Échenilloir
- Tige avec tête de coupe
- Tige avec poignée
- Rallonge
- Fourreau
- Batterie 2Ah (modèle PPB402AH)
- Chargeur de batterie (PPB40CGR)
- Guide d'utilisation

Si des pièces sont manquantes ou endommagées, composez le 1-855-378-6903.

⚠ AVERTISSEMENT:

Si des pièces manquent ou sont endommagées, n'utilisez pas ce produit avant qu'elles aient été remplacées. Le non-respect de cette précaution peut entraîner des blessures graves.

N'essayez pas de modifier cet article ou de créer des accessoires non recommandés pour ce produit. De telles altérations ou modifications sont considérées comme un usage abusif et peuvent créer des conditions dangereuses risquant d'entraîner des blessures graves.

Ne mettez pas l'outil sous tension avant de compléter l'assemblage. Le non-respect de cet avertissement pourrait causer un démarrage accidentel et des blessures corporelles graves.

RETRAIT DE LA BATTERIE

1. Appuyez sur le bouton de déverrouillage de la batterie situé sur la batterie. Cela permet de légèrement faire sortir la batterie de l'outil.
2. Saisissez le manche fermement. Tirez sur le bloc-batterie pour le dégager du manche.

INSTALLATION DES PILES

1. Alignez la batterie avec l'ouverture de la batterie.
2. Insérez la batterie dans l'ouverture de la batterie jusqu'à ce que le bouton de verrouillage puisse se verrouiller.
3. Insérez la batterie jusqu'à ce que celle-ci puisse se verrouiller. Vous devriez entendre un « clic ».

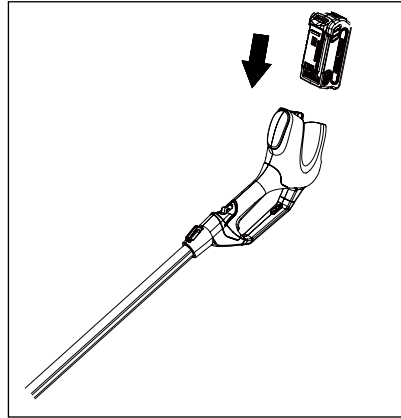

⚠ **AVERTISSEMENT:** Pour éviter les blessures et pour réduire les risques de choc électrique et d'incendie, respectez les consignes suivantes :

- Remplacez le bloc-batterie immédiatement si le boîtier est endommagé; remplacez le chargeur immédiatement si le cordon d'alimentation est endommagé.
- Vérifiez que l'interrupteur de l'échenilloir est à la position hors fonction (« OFF ») avant d'insérer ou de retirer le bloc-batterie.
- Vérifiez que le bloc-batterie est retiré et que l'interrupteur est à la position hors fonction (« OFF ») avant d'effectuer l'inspection, le réglage ou l'entretien d'une pièce de l'échenilloir.
- Lisez les instructions de la section « Méthode de recharge de la batterie »; assurez-vous de bien les comprendre et de les respecter.

IMPORTANT: Le bloc-batterie n'est pas chargé au moment de l'achat. Il est recommandé de charger complètement le bloc-batterie avant la première utilisation de l'échenilloir. Pour ce faire, placez le bloc-batterie sur le chargeur et laissez-le se charger à fond. Assurez-vous de lire toutes les consignes de sécurité et de suivre les instructions indiquées dans la section « Méthode de recharge de la batterie ». Si vous utilisez l'échenilloir régulièrement, la batterie se rechargera plus rapidement. Lorsque vous remisez l'échenilloir pour une période prolongée, enlevez la batterie; avant l'utilisation suivante, rechargez la batterie à pleine capacité. Cet article ne présente aucun effet de mémoire.

ASSEMBLAGE

IMPORTANT: Ce bloc-piles au lithium-ion est équipé d'un disjoncteur interne qui coupe automatiquement l'alimentation et qui rétablit le circuit après le refroidissement de l'outil. En cas de surcharge lors d'une utilisation prolongée, suivre les étapes suivantes :

1. Relâcher le commutateur puis remettre l'outil en marche en enfonçant le commutateur.
2. Il se peut que le retrait du bloc-piles soit nécessaire; laisser refroidir le bloc-piles pendant 1 minute avant de le remettre en place.

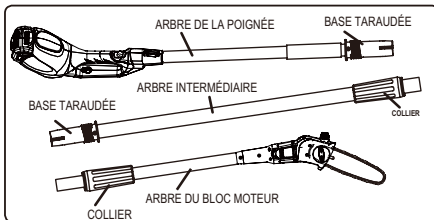

RACCORDEMENT DU MANCHE

Il faut assembler la scie à élaguer avant de l'utiliser. Une fois qu'elles sont retirées de la boîte, les trois parties du manche sont reliées par un cordon électrique, comme illustré.

- Retirer le matériel d'emballage du cordon et le jeter.
- Insérez l'arbre intermédiaire dans l'arbre de la poignée et glissez ensemble. Les tubes sont de forme ovoïde; il y a donc une seule façon de les installer.
- Abaissez le collier sur l'arbre intermédiaire à la base filetée sur l'arbre de la poignée et tournez dans le sens des aiguilles d'une montre pour fixer.
- Répéter l'opération afin de fixer l'arbre intermédiaire à l'arbre du bloc moteur.

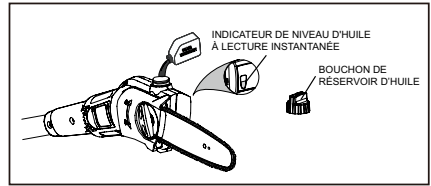

APPOINT D'HUILE POUR GUIDE-CHAÎNE ET CHAÎNE

Utilisez du lubrifiant pour guide-chaîne et chaîne. Cette huile conçue pour les chaînes et huileurs de chaîne est formulée pour fonctionner dans une vaste plage de températures et n'a pas besoin d'être diluée.

- Retirez le bouchon du réservoir d'huile.
- Versez soigneusement l'huile pour guide-chaîne et chaîne dans le réservoir.
- Essuyez l'excès d'huile.
- Inspecter le niveau et remplir le réservoir d'huile si l'indicateur de niveau d'huile à lecture instantanée est en dessous de l'avant-dernier trait.
- Répéter la procédure selon les besoins.

NOTE: L'échenilloir sort de l'usine sans guide-chaîne et sans huile de chaîne ajoutée. La quantité devrait être vérifiée à toutes les 20 minutes d'utilisation et renouvelée au besoin.

IMPORTANT: Pour préserver les ressources naturelles, l'huile doit être recyclée ou éliminée selon une méthode appropriée. Consulter les autorités locales appropriées pour les options de recyclage et/ou l'élimination.

UTILISATION

FAMILIARISEZ-VOUS AVEC VOTRE ÉLAGUEUSE

Pour utiliser cet outil de façon sécuritaire, il faut bien comprendre l'information inscrite sur l'outil et dans le présent guide d'utilisation. Vous devez aussi avoir clairement défini le projet à exécuter. Avant de vous servir de cet outil, familiarisez-vous avec toutes ses fonctions et avec les règles de sécurité.

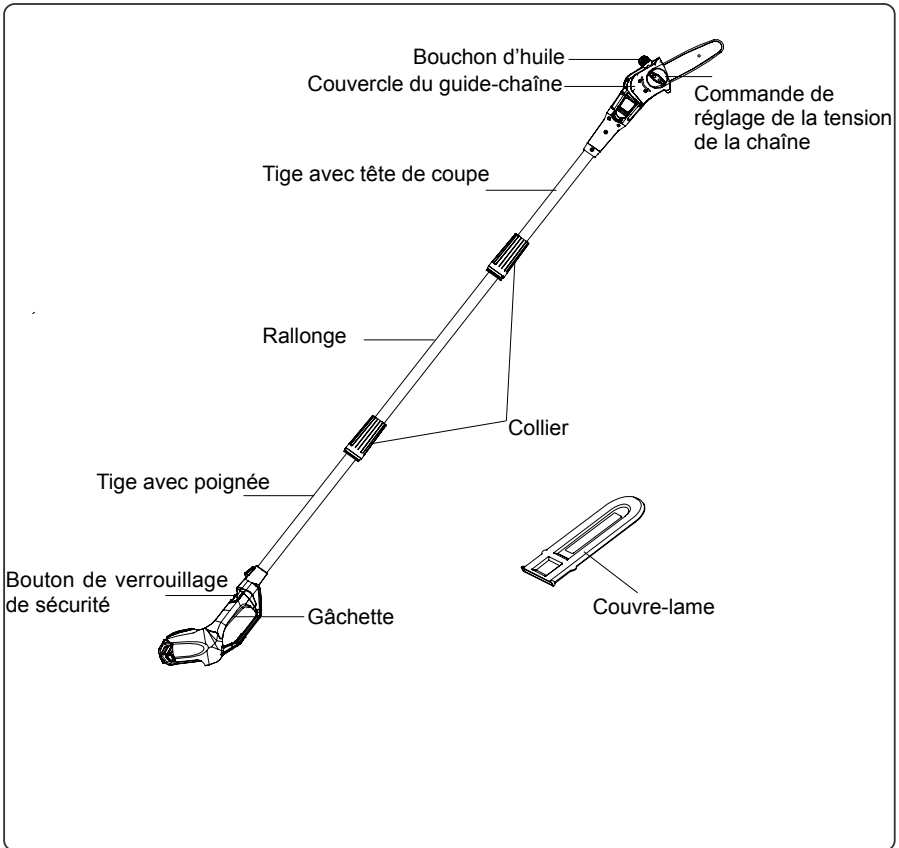

UTILISATION

MARCHE ET ARRÊT

- Repliez le bouton de verrouillage de sécurité. Appuyez sur la gâchette pour démarrer l'outil.
- Relâchez la gâchette pour arrêter l'outil.

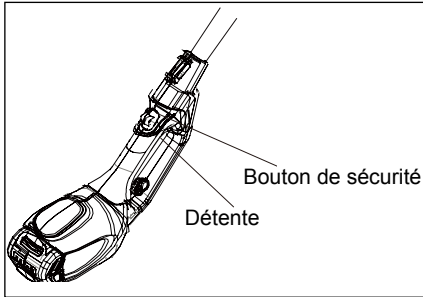

RÉGLAGE DE LA HAUTEUR DE L'ÉLAGUEUSE

1. Tournez le collier dans le sens anti-horaire pour desserrer la tige.
2. Retirez la tige de la tête de coupe de la rallonge en tirant dessus.
3. Tournez le second collier dans le sens anti-horaire pour desserrer la tige.
4. Retirez la rallonge de la tige avec poignée en tirant dessus.
5. Insérez la tige avec poignée dans la tige avec tête de coupe.
6. Tournez le collier dans le sens horaire pour serrer.

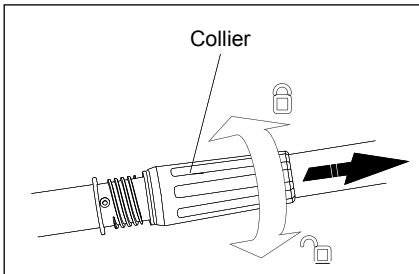

NOTE: La gâchette est verrouillée jusqu'à ce que vous repliez le verrou de sécurité. Pour déverrouiller le verrou de sécurité, repliez-le. Pour démarrer l'outil, repliez le verrou de sécurité et appuyez sur la gâchette.

NOTE: Réglez le positionnement de vos mains sur le manche afin de garder l'équilibre. Ne tentez pas d'utiliser la scie à élaguer si sa longueur ne vous permet pas de rester campé et en équilibre en tout temps.

PRÉPARATION EN VUE DE LA COUPE

- Portez des gants antidérapants pour vous protéger et avoir une prise optimale.
- Tenez l'outil solidement lorsque le moteur est en marche. Utilisez la main droite pour tenir la poignée arrière fermement et tenez solidement le manche de la main gauche.
- Ne vous tenez jamais directement sous la branche à couper.
- Pour éviter des blessures graves, assurez-vous que les colliers sont serrés à fond avant d'utiliser la scie à chaîne, et vérifiez leur solidité périodiquement pendant l'utilisation.

PROCÉDURE DE COUPE DE BASE

Suivez les étapes ci-dessous pour éviter d'endommager l'écorce de l'arbre ou de l'arbuste. N'effectuez pas un mouvement d'aller-retour en sciant.

- Pratiquez d'abord une coupe peu profonde (correspondant à 1/4 du diamètre de la branche) sur le dessous de la branche, près du tronc ou de la branche principale.
- Pratiquez une deuxième coupe sur le dessus de la branche, vers l'extérieur par rapport à la première coupe.
- Continuez à couper la branche jusqu'à ce qu'elle se sépare de l'arbre. Soyez prêt à contrebalancer le poids de l'outil lorsque la branche se détachera.
- Effectuez une coupe finale près du tronc.
- Relâchez la détente dès que la coupe est terminée. Le non-respect des procédures de coupe appropriées pourrait faire en sorte que le guide-chaîne et la chaîne se bloquent ou restent coincés dans l'arbre. Si cela se produit :
- Arrêtez le moteur et débranchez la scie à chaîne.
- Si vous pouvez atteindre la branche en demeurant au sol, soulevez la branche tout en tenant la scie à chaîne. Vous devriez ainsi pouvoir éliminer le coincement et retirer la scie à chaîne.
- Si la scie à chaîne est encore coincée, demandez de l'aide à un professionnel.

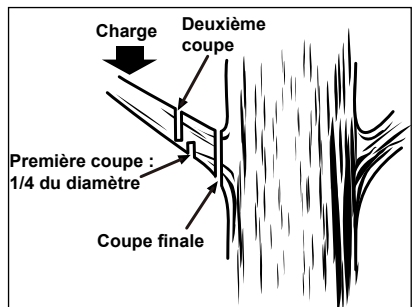

UTILISATION

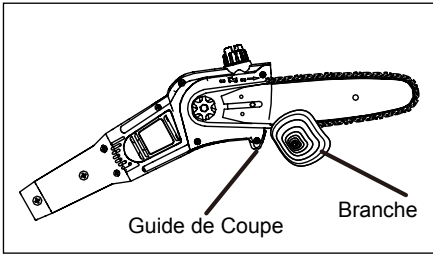

NOTE: pour les deuxième et dernière coupes (effectuées sur le dessus de la branche), tenez le guide de coupe avant contre la branche à couper. Cela aidera à maintenir la branche immobile et plus facile à couper. Laissez la chaîne effectuer la coupe; n'exercez qu'une légère pression vers le bas. Si vous forcez la coupe, vous pourriez endommager le guide-chaîne, la chaîne ou le moteur.

ÉBRANCHAGE ET ÉLAGAGE

Cet outil est conçu pour couper des petites branches et des petits troncs d'un maximum de 6 po (15,2 cm) de diamètre. Pour des résultats optimaux, suivez les mesures de sécurité ci-dessous.

- Planifiez la coupe soigneusement. Déterminez à l'avance la direction dans laquelle la branche tombera; sachez toutefois que les branches ne tombent pas toujours comme prévu. Ne vous tenez pas directement sous la branche à couper.
- La méthode de coupe typique consiste à placer la scie à chaîne à un angle de 60° ou moins, selon la situation, comme illustré. Plus l'angle du manche par rapport au sol augmente, plus la première coupe (effectuée sous la branche) est difficile.
- Enlevez les branches longues par étapes.
- Coupez d'abord les branches situées au bas de l'arbre, pour que les branches supérieures aient plus d'espace où tomber.
- Travaillez lentement, en maintenant la scie à chaîne fermement des deux mains. Gardez un bon équilibre et tenez-vous solidement sur vos pieds.

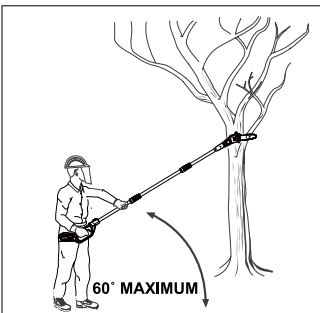

- Gardez le tronc entre le corps et la chaîne pendant l'ébranchage. Coupez en vous tenant du côté du tronc opposé à la branche à couper.
- Ne travaillez pas en vous tenant sur une échelle; cela est extrêmement dangereux. Ce type de travail doit être confié à des professionnels.
- Ne coupez pas au ras d'une branche maîtresse ou du tronc avant d'avoir coupé la branche à distance pour en réduire le poids.
- Suivre la bonne méthode de coupe évite d'endommager l'écorce de l'arbre.
- N'utilisez pas l'échenilloir pour abattre ou tronçonner des arbres.
- Pour éviter les risques d'électrocution, ne travaillez pas à moins de 50 pi (15 m) de lignes électriques.
- Gardez les personnes présentes à une distance d'au moins 50 pi (15 m).

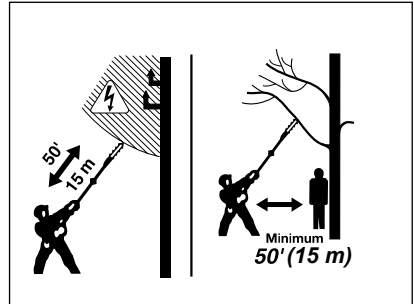

ENTRETIEN GÉNÉRAL

- Éviter d'utiliser des solvants pour le nettoyage des pièces en plastique. La plupart des matières plastiques peuvent être endommagées par divers types de solvants commerciaux. Utilisez un chiffon propre pour éliminer la saleté, la poussière, l'huile, la graisse, etc.
- Utilisez des vêtements propres pour retirer la saleté, la poussière, l'huile, la graisse, etc.
- Évitez qu'un liquide pour freins, de l'essence, des produits à base de pétrole, de l'huile de dégrillage, etc. n'entrent en contact avec les pièces en plastique. Les produits chimiques peuvent endommager, affaiblir ou détruire le plastique, ce qui peut entraîner des blessures graves.
- Tous les travaux d'entretien de l'échenilloir, à l'exception de ceux qui sont mentionnés dans les directives d'entretien du guide d'utilisation, doivent être réalisés par des spécialistes de l'entretien d'échenilloirs

⚠ AVERTISSEMENT:

Pour les réparations, n'utilisez que des pièces de rechange identiques. L'usage de toute autre pièce pourrait créer une situation dangereuse ou endommager l'outil. Toujours porter des lunettes de sécurité munies d'écrans latéraux lors de l'utilisation d'outils motorisés ou des opérations de nettoyage à l'air comprimé. Si une opération dégage de la poussière, porter également un masque antipoussière. Avant d'inspecter, de nettoyer ou d'entretenir l'équipement, arrêtez le moteur, attendez que toutes les pièces en mouvement s'arrêtent et débranchez la fiche de la source de courant. Le non-respect de ces instructions peut entraîner des blessures graves ou des dommages matériels.

⚠ AVERTISSEMENT:

Pour éviter des blessures, ne touchez ou ne réglez jamais la chaîne lorsque le moteur tourne. La chaîne de la scie est extrêmement tranchante. Portez toujours des gants lors de son entretien.

BARRE DE RÉFÉRENCE RAPIDE ET ASSEMBLAGE DE LA CHAÎNE (TENDRE LA CHAÎNE)

Étape 1

- Détendez la chaîne en tournant la vis de réglage de la tension, celle-ci est située derrière le guide-chaîne. Tournez le collier dans le sens horaire pour le desserrer.

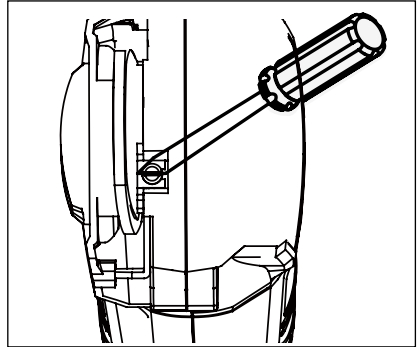

Étape 2

- Tournez le bouton de verrouillage dans le sens anti-horaire pour le desserrer.

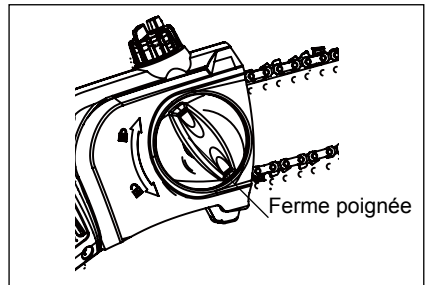

Étape 3

- Retirez le couvercle.
- Vous pouvez désormais retirer le guide et la chaîne en les séparant du corps de l'outil. Retirez la chaîne de la poulie d'entraînement.
- Vous pouvez désormais nettoyer l'outil avec une brosse et/ou un chiffon pour retirer la sciure et l'huile.

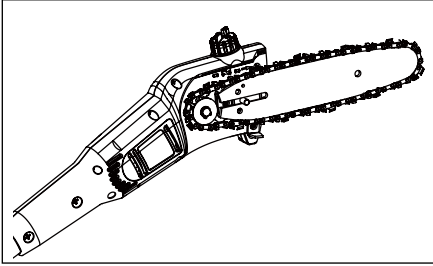

Étape 6

- Remettez en place le couvercle du guide et le bouton de ce couvercle. Tournez le bouton du couvercle dans le sens horaire jusqu'à ce que celui-ci soit fermement serré. La chaîne doit être libre de bouger pour tout réglage de la tension.

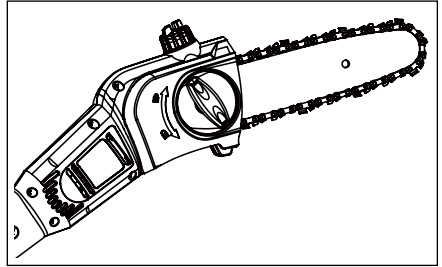

Étape 4

- Pour replacer le guide et la chaîne, faites passer la chaîne par-dessus la poulie d'entraînement puis placez le guide contre la rainure du goujon du guide.

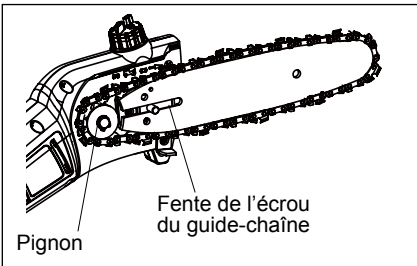

Étape 7

- Tournez la vis de réglage de la tension dans le sens horaire en utilisant un tournevis.

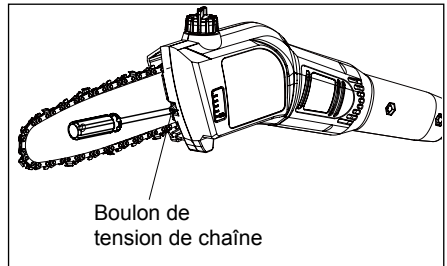

Étape 5

- Assurez-vous de positionner la broche de réglage de la tension sur l'orifice de réglage de la tension situé sur le guide-chaîne. Vérifiez que le bloc en caoutchouc et le guide-chaîne ne contiennent aucune éclaboussure d'huile. Cela permet de maintenir la tension de la chaîne.

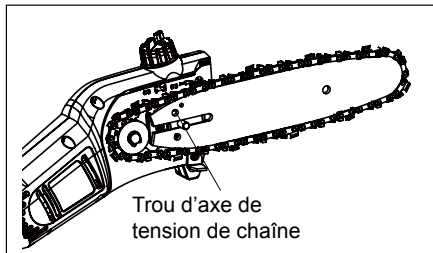

Étape 8

- Tournez la vis de réglage dans le sens horaire jusqu'à ce que la chaîne puisse s'écarter du guide, mais sans excès, celle-ci ne doit pas pouvoir sortir du guide. Une fois la tension réglée, serrez entièrement le bouton de verrouillage situé sur le couvercle du guide.

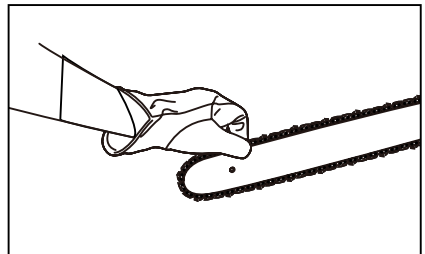

NOTE: La chaîne s'étire avec le temps, veillez donc à la retendre régulièrement. Ne tendez jamais une chaîne chaude avant de ranger la tronçonneuse, car la chaîne se rétrécit en refroidissant. Cela peut endommager la chaîne, le guide et la scie.

TENSION DE LA CHAÎNE

- Coupez le moteur et débranchez la fiche de l'alimentation électrique avant de régler la tension de la chaîne. Assurez-vous que l'écrou du guide-chaîne n'est serré qu'à la main et tournez la vis vers la droite pour tendre la chaîne. Référez-vous à la section « Remplacement du guide-chaîne et de la chaîne » plus loin dans ce guide pour obtenir de plus amples renseignements.
- La chaîne doit être retendue chaque fois que les plats des maillons d'entraînement pendent au-dessous de la rainure du guide-chaîne.
- Pendant l'utilisation normale, la température de la chaîne augmente. Les maillons d'entraînement d'une chaîne chaude correctement tendue pendent d'environ 1,3 mm (1/16 po) hors de la rainure du guide-chaîne

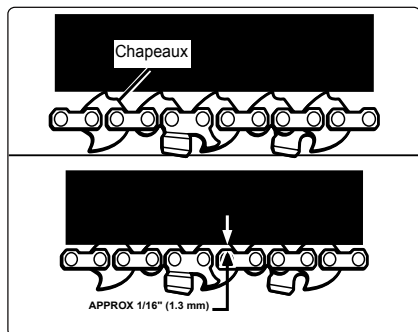

NOTE: Une chaîne froide est correctement tendue lorsqu'elle ne présente pas de jeu au-dessous du guide-chaîne et qu'elle est bien serrée, mais peut cependant être tournée à la main sans se gripper.

ATTENTION : Une chaîne réglée à chaud peut présenter une tension excessive une fois refroidie. Vérifier la « tension à froid » avant l'utilisation suivante.

REPLACEMENT DU GUIDE-CHAÎNE ET DE LA CHAÎNE

- Desserrez le bouton du couvercle du guide en tournant celui-ci dans le sens anti-horaire et en retirant le couvercle du guide.

- Le guide-chaîne comporte une fente qui s'engage sur le goujon. Le guide-chaîne comporte également un trou qui s'engage sur l'axe de tension de la chaîne.
- Placez le guide-chaîne sur le goujon, de façon à ce que l'axe de tension de la chaîne soit inséré dans son trou.
- Engagez la chaîne sur le pignon et dans la rainure du guide-chaîne. Les dents du haut du guide-chaîne doivent être orientées vers l'avant, dans le sens de rotation de la chaîne

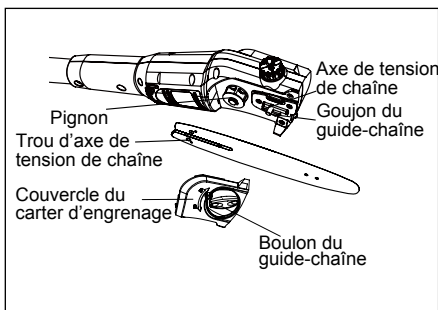
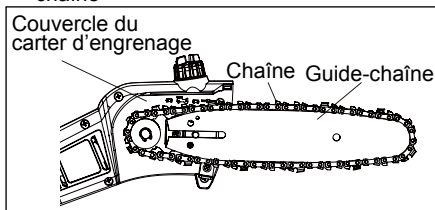

⚠ AVERTISSEMENT:

Pour éviter des dommages sérieux possibles, coupez le moteur et enlevez la batterie de l'échenilloir avant de remplacer le guide-chaîne et la chaîne ou d'effectuer toute opération d'entretien.

- Remettez le couvercle du carter d'engrenage et le boulon du guide-chaîne en place. Serrez l'écrou du guide-chaîne à la main seulement. Le mouvement du guide-chaîne est nécessaire pour le réglage de la tension.
- Éliminez complètement le jeu de la chaîne en tournant la vis de réglage de tension dans le sens horaire jusqu'à ce que la chaîne soit bien ajustée dans la rainure du guide-chaîne.
- Relevez l'extrémité du guide-chaîne pour en vérifier le jeu. Lâchez l'extrémité du guide-chaîne et tournez la vis de tension de la chaîne dans le sens horaire sur 1/2 tour.
- Répétez l'opération jusqu'à ce que le jeu soit complètement éliminé.

ENTRETIEN

- Maintenez l'extrémité du guide-chaîne relevée et serrez fermement l'écrou du guide-chaîne.
- La chaîne est correctement tendue lorsqu'elle ne présente pas de jeu en dessous du guide-chaîne et qu'elle est bien serrée, mais peut cependant être tournée à la main sans se gripper.

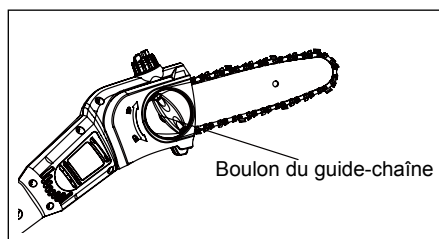
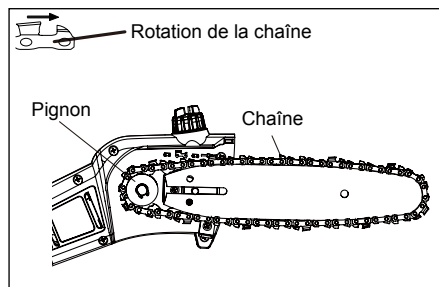

NOTE: Si la chaîne est trop tendue, elle ne peut pas tourner. Desserrez légèrement le boulon du guide-chaîne et tournez la vis de tension dans le sens antihoraire sur 1/4 de tour. Relevez l'extrémité du guide-chaîne et resserrez le boulon du guide-chaîne.

SYSTÈME DE LUBRIFICATION DE LA CHAÎNE

- Utilisez un lubrifiant pour guide-chaîne et chaîne de première qualité. Cette huile, conçue pour les chaînes et les huileurs de chaîne, est formulée pour fonctionner dans une vaste plage de températures sans être diluée.
- Retirez le bouchon et versez soigneusement environ 57 g (2 oz) de lubrifiant pour guide-chaîne et chaîne dans le réservoir.
- Remettez le bouchon en place et serrez-le fermement.
- Examinez le niveau d'huile et remplissez le réservoir chaque fois que l'outil est utilisé.

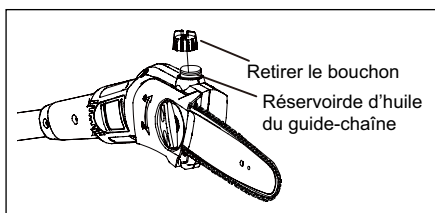

⚠ AVERTISSEMENT:

Pour éviter des dommages sérieux possibles, coupez le moteur et enlevez la batterie de l'échenilloir avant de remplacer le guide-chaîne et la chaîne ou d'effectuer toute opération d'entretien.

NOTE: N'utilisez pas d'huile sale, usée ou autrement contaminée. Cela pourrait endommager la pompe à huile, le guide-chaîne ou la chaîne.

ENTRETIEN DE LA CHAÎNE

Utilisez seulement des chaînes à faible rebond sur cette scie. Cette chaîne avec action de coupe rapide permet de réduire les rebonds lorsque correctement entretenue. Pour couper rapidement et nettement, la chaîne doit être correctement entretenue. Les conditions suivantes indiquent que la chaîne a besoin d'être affûtée :

- Les copeaux sont petits et poudreux.
- La chaîne doit être forcée au travers du bois pour couper.
- La chaîne ne coupe que d'un côté.
- Lors de l'entretien de la chaîne, tenez compte des points suivants:
- Un angle d'affûtage incorrect de la plaque latérale peut accroître les risques de rebond puissant.
- Le réglage de la profondeur de coupe détermine la pénétration des dents dans le bois et la taille des copeaux produits. Un réglage trop profond accroît le risque de rebond. Une profondeur insuffisante réduit la taille des copeaux, donc l'efficacité de coupe de la chaîne.
- Si les dents de la chaîne ont heurté des objets durs tels que des clous ou des pierres, ou ont été abrasées par du sable ou de la boue se trouvant sur le bois, faites-la affûter dans un centre de réparations agréé.

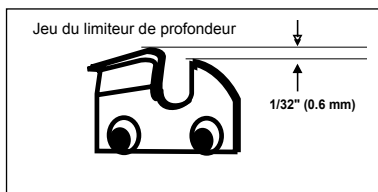

ENTRETIEN

PIÈCES D'UNE DENT

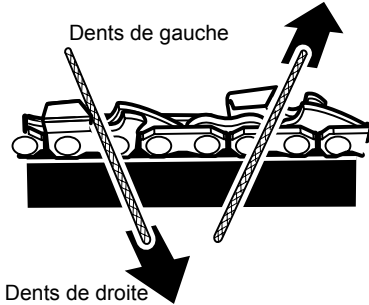
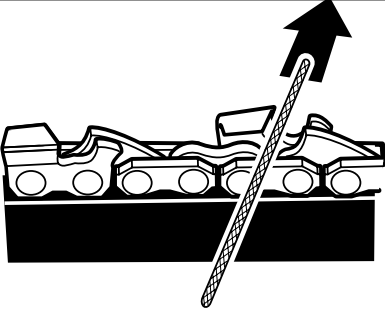
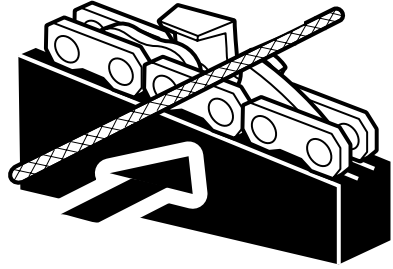
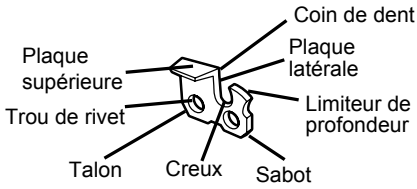

COMMENT AFFÛTER LES DENTS

Veillez à limer toutes les dents aux angles spécifiés et à la même longueur, car une coupe rapide ne peut être obtenue qu'avec des dents uniformes.

- Serrez la chaîne de manière à ce qu'elle n'oscille pas. Tout le limage doit être effectué au point central du guide. Portez des gants protecteurs.
- Utilisez une lime ronde et un porte-lime.
- Gardez la lime de niveau avec la plaque supérieure de la dent. N'inclinez pas la lime et n'utilisez pas un mouvement de bascule.
- Exercez une pression légère, mais ferme et limez en direction du coin avant de la dent. Soulevez la lime du métal à chaque retour.

- Effectuez quelques passes fermes sur chaque dent. Limez toutes les gouges de gauche dans un sens. Ensuite, passez de l'autre côté et limez toutes les gouges de droite dans l'autre sens. De temps à autre, éliminez la limaille de la lime au moyen d'une brosse métallique.

ATTENTION: Si les gouges de la chaîne sont émoussées ou mal affûtées, le moteur risque de tourner trop vite pendant la coupe et subir de graves dommages.

AVERTISSEMENT:

Un affûtage incorrect de la chaîne accroît le risque de rebond. L'utilisation d'une chaîne endommagée peut causer de blessures graves.

ENTRETIEN

PROCÉDURE DE CHARGE

NOTE: La batterie n'est pas pleinement chargée lors du départ d'usine. Nous vous recommandons d'entièrement charger la batterie avant la première utilisation afin d'assurer une autonomie maximale. Cette batterie lithium-ion ne possède pas de mémoire de charge et peut être chargée à tout moment.

1. Branchez le chargeur dans une prise secteur.
2. Insérez la batterie (1) dans el chargeur (2). Ce chargeur de batterie indique l'état de la batterie. La diode du chargeur (3) s'illumine des façons suivantes pour indiquer l'état actuel de la batterie. Les modes de fonctionnement sont les suivants :

PROCÉDURE DE CHARGE (VOYANT LED)

LA BATTERIE EST EN CHARGE:	ROUGE	ROUGE
CHARGE COMPLÈTE:	ROUGE	VERT
LA BATTERIE EST TROP CHAUDE: (RETIREZ-LA PENDANT ENVIRON 30 MINUTES POUR LA LAISSER REFROIDIR)	ROUGE	ORANGE
BATTERIE NON PRÉSENTE	ROUGE	ARRÊT
BATTERIE DÉFECTUEUSE: (RETIREZ-LA ET REMPLACEZ-LA PAR UNE BATTERIE NEUVE SI CELA ARRIVE)	ROUGE CLIGNOTANT	ROUGE CLIGNOTANT

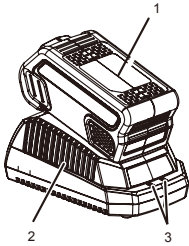

VÉRIFICATION DE LA CHARGE DE LA BATTERIE

Appuyez sur le bouton de vérification de charge (BCI) de la batterie. Les voyants s'illumineront en fonction de du niveau de charge de la batterie. Reportez-vous au tableau ci-dessous:

Charge de la batterie BOUTON INDICATEUR (BCI)			VO YA NT LUMINEUX
			INDICATEUR DE BATTERIE
Voyants	Capacité		
4 Voyants Verts	La batterie est totalement chargée		
3 Voyants Verts	La batterie est chargée à 70%		
2 Voyants Verts	La batterie est chargée à 45%		
1 Voyant Vert	La capacité résiduelle de la batterie est de 10%, il convient de la charger sous peu		
Voyants éteints	La capacité résiduelle de la batterie est inférieure à 10%, il convient de la charger immédiatement		

ENTRETIEN DU CHARGEUR

- Gardez le chargeur propre et exempt de débris. Ne laissez pas des corps étrangers entrer dans la cavité en retrait ou sur les contacts. Essuyez le chargeur à l'aide d'un chiffon sec. N'utilisez pas de solvants ou de l'eau, et ne placez pas le chargeur dans des conditions humides.
- Débranchez le chargeur lorsque la batterie est déconnectée de celui-ci.
- Rechargez entièrement une batterie avant de la ranger.
- Rangez le chargeur à température ambiante. Ne le rangez pas dans un endroit chaud. N'exposez pas le chargeur aux rayons du soleil. Rechargez la batteriesous une plage de température comprise entre 32 et 104 °F (entre 0 et 40 °C). Lorsque la batterie est chaude, laissez-la refroidir avant la charge.

BATTERIE

- Rangez la batterie complètement chargée.
- Une fois que le témoin de charge tourne au vert, retirez la batterie du chargeur et débranchez le chargeur de la prise.
- Rechargez le bloc-batterie lorsque vous remarquez une baisse de puissance. Il est également déconseillé de laisser la batterie se décharger complètement.
- Après le chargement, le bloc-batterie peut être rangé dans le chargeur pourvu que le chargeur ne soit pas branché.

MISE AU REBUT DE LA BATTERIE SANS DANGER POUR L'ENVIRONNEMENT



Les cellules du bloc-batterie de cet outil comportent la ou les matières toxiques et corrosives suivantes: le lithium-ion, une matière toxique.

⚠️ AVERTISSEMENT:

Toutes matières toxiques doivent être éliminées conformément aux directives afin d'éviter de contaminer l'environnement. Avant de mettre au rebut un bloc-batterie de type lithium-ion endommagé ou usé, communiquez avec votre agence locale d'élimination des déchets pour obtenir de plus amples renseignements et les directives appropriées. Apportez les batteries au centre local de recyclage et d'enfouissement autorisé pour la mise au rebut des batteries au lithium-ion.

⚠️ AVERTISSEMENT:

Si la batterie se fend ou se casse, avec ou sans fuites, ne le rechargez pas et ne l'utilisez pas. Mettez-la au rebut et remplacez-la par une nouvelle batterie. **NE TENTEZ PAS DE LA RÉPARER!**

Pour éviter tout risque de blessures et d'incendie, d'explosion, ou de décharge électrique, et pour éviter toute atteinte à l'environnement:

- Recouvrez les bornes de la batterie avec un ruban adhésif épais.
- **NE TENTEZ PAS** de démonter ou de détruire un quelconque composant de la batterie.
- **NE TENTEZ PAS** d'ouvrir la batterie.
- Si une fuite se produit, l'électrolyte dégagé est corrosif et toxique. **NE METTEZ PAS** la solution en contact avec vos yeux ou avec votre peau, et ne l'avez pas.
- **NE JETEZ PAS** ces batteries avec les ordures ménagères. **NE PAS** incinérer.
- **NE LES PLACEZ PAS** là où elles pourraient se retrouver à la décharge ou être traitées avec les ordures ménagères.
- Apportez-les à une déchetterie ou à un centre de recyclage agréé.

DÉPANNAGE

⚠️ **AVERTISSEMENT:** Toujours arrêtez l'unité et débranchez la bougie avant d'exécuter n'importe lequel des remèdes recommandés ci-dessous autre que les remèdes qui exigent l'exécution de l'appareil.

PROBLÈME	CAUSE	SOLUTION
Le guide-chaîne et la chaîne chauffent et fument.	Vérifiez la tension de la chaîne. La chaîne est peut-être trop tendue.	Tendez la chaîne. Référez-vous à la section « Tension de la chaîne » du présent guide.
	Le réservoir d'huile de la chaîne est vide.	Vérifiez le réservoir d'huile. Remplissez-le si nécessaire.
Le moteur tourne, mais la chaîne ne se met pas en rotation.	Tension de la chaîne excessive.	Retendez la chaîne. Référez-vous à la section « Tension de la chaîne » du présent guide.
	Vérifiez l'ensemble guide-chaîne.	Référez-vous à la section « Remplacement du guide-chaîne et de la chaîne » du présent guide.
	Assurez-vous que l'ensemble guide-chaîne n'est pas endommagé.	Assurez-vous que l'ensemble guide-chaîne n'est pas endommagé.

VUE ÉCLATÉE

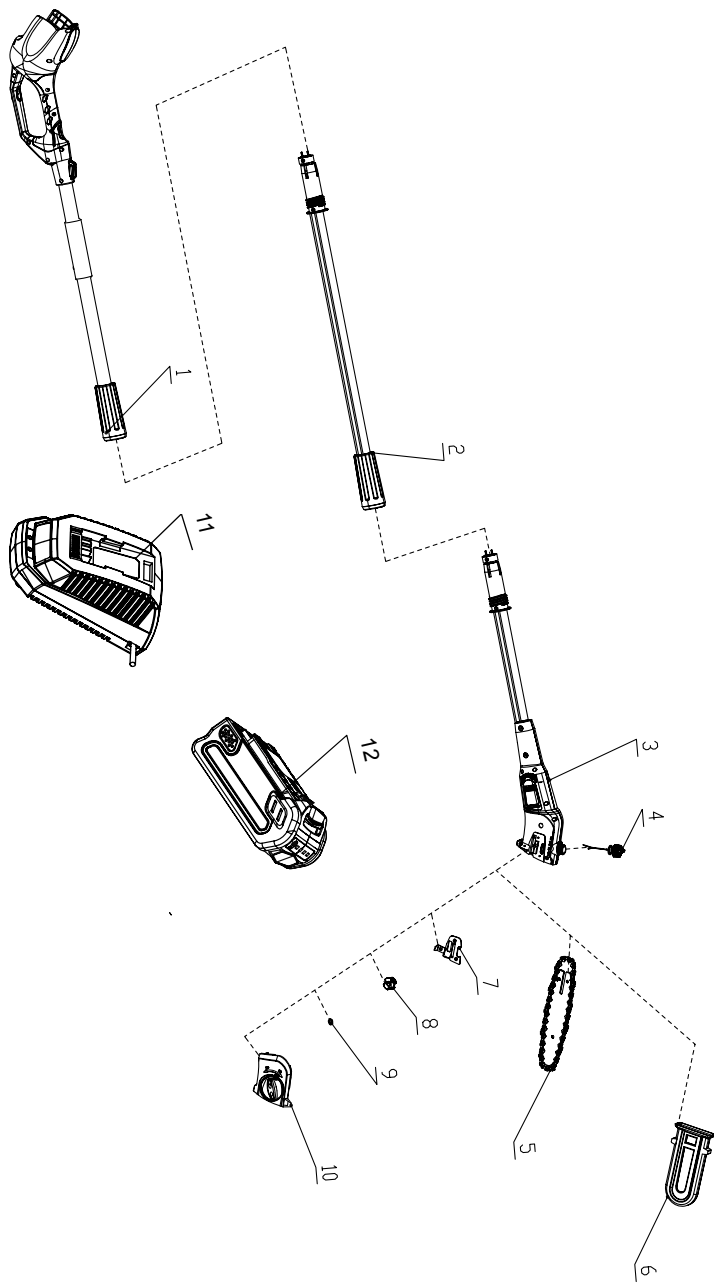

LISTE DES PIÈCES

N°	N° MODÈLE	DESCRIPTION	QTÉ
1	311031881	Assemblage de la tige avec poignée	1
2	311041881	Assemblage de la rallonge	1
3	311051881	Boîtier	1
4	311061881	Capuchon	1
5	311071881	Guide et chaîne	1
6	34112320-6	Fourreau	1
7	33302586	Chaîne plaque d'appui	1
8	33902102-2	Pignon	1
9	3290875-1	Bague de retenue	1
10	311081881	Couvercle latéral	1
11	31127998	Chargeur	1
12	31117976	Pile (40V 2Ah)	1

GARANTIE LIMITÉE

POULAN PRO, une division de Ste. Husqvarna Consumer Outdoor Products N.A., Inc., par la présente garantie ce produit, l'acheteur original ayant la preuve d'achat, pour une durée de quatre (4) ans, contre les défauts de matériaux, pièces ou qualité de fabrication.

POULAN PRO, à son propre choix, procédera soit à la réparation soit au remplacement gratuitement au client, de toute ou toutes les pièces qui s'avèrent défectueuses, par l'utilisation normale. Cette garantie n'est valable que pour les unités qui ont été utilisées pour l'usage personnel et qui n'ont pas été baillées ou louées pour l'usage industrielle/commerciale, et qui n'ont pas été entretenues en conformité des instructions indiquées dans le manuel d'instructions fourni avec le produit.

La batterie porte une garantie de deux (2) ans contre les défauts de qualité de fabrication et les matériaux. Les batteries doivent être chargées selon les directions et règlements données dans le manuel d'instructions afin de rester valable.

Cette garantie n'est pas transférable et ne couvre pas les dommages ou la responsabilité causés par une manipulation incorrecte, un entretien ou une modification incorrect, ou l'utilisation d'accessoires et (ou) d'équipements qui ne sont pas spécifiquement recommandés par **POULAN PRO** pour cet outil. En outre, cette garantie n'inclut pas les pièces de couvercle qui s'usent par l'usage normal, et la détérioration normale de la finition extérieure à cause d'usage ou d'exposition. Cette garantie n'inclut pas la construction prélivraison, ou les réglages normaux expliqués dans le manuel d'instructions.

Frais de transport : Les frais de transport liés à l'expédition de tout équipement ou accessoire d'alimentation sont à la charge de l'acheteur. Il est de la responsabilité de l'acheteur de régler les frais de transport de tout composant expédié en vue d'un remplacement sous cette garantie, sauf si un tel retour est demandé de manière écrite par **POULAN PRO**.

Si vous avez encore des questions au sujet de cette garantie, veuillez contacter:

POULAN PRO, une division de Husqvarna Consumer Outdoor Products N.A., Inc.
9335 Harris Corners Parkway
Charlotte, NC 28269
1-855-378-6903

Au Canada, contactez:

POULAN PRO
850 Matheson Blvd. West
Mississauga, Ontario L5V 0B4
en donnant le numéro du modèle, le numéro de série et la date d'achat de votre produit, ainsi que le nom et l'adresse du détaillant autorisé chez qui il a été acheté.

CETTE GARANTIE VOUS DONNE DES DROITS PARTICULIERS ET VOUS POUVEZ AVOIR D'AUTRES DROITS QUI PEUVENT VARIER D'UN ETAT A L'AUTRE.

AUCUNE RECLAMATION CONCERNANT DES DOMMAGES CONSECUTIFS OU AUTRE NE SERA ACCEPTEE, ET IL N'EXISTE PAS D'AUTRE GARANTIE EXPRESSE A L'EXCEPTION DE CELLES QUI SONT EXPRESSEMENT STIPULEES AU PRESENT DOCUMENT.

CERTAINS ETATS N'AUTORISENT PAS LES LIMITATIONS CONCERNANT LA DUREE PENDANT LAQUELLE UNE GARANTIE IMPLICITE DURE OU L'EXCLUSION OU LES LIMITATIONS CONCERNANT LES DOMMAGES INDIRECTS OU CONSECUTIFS, AINSI LES LIMITATIONS OU EXCLUSIONS MENTIONNEES CI-DESSUS PEUVENT NE PAS S'APPLIQUER A VOUS.

Ceci est une garantie limitée au sens de la loi "Magnuson--Moss Act" de 1975

La politique de **POULAN PRO** est d'améliorer constamment ses produits. C'est pourquoi, **POULAN PRO** se réserve le droit de modifier, de changer ou d'abandonner les modèles, les plans, les caractéristiques et les accessoires de tout produit en tout temps sans préavis ni obligation envers l'acheteur.